



SVENSKA SKIDFÖRBUNDET®  
SWEDISH SKI ASSOCIATION

# Tävlingsregler

# Alpint

Utgåva november 2009



Anja Pärson, foto: Nisse Schmidt

## INNEHÅLL

### SEKTION I - ALLMÄNNA BESTÄMMELSER

#### A. ALLA GRENAR

		<b>SID</b>
§ 100	Definition av tävlings- och motionsevenemang på skidor/rullskidor	4
§ 101	Tävlingsgrenar	5
§ 102	Tävlingars indelning, benämning, tillämpning och kungörelse	6
§ 103	Tävlingsår och klassindelning	7
§ 104	Lagtävling	7
§ 105	Ansökan och sanktionsavgifter	8
§ 106	Inbjudan till tävling	9
§ 107	Anmälan till tävling	10
§ 108	Tävlingspriser	11
§ 109	Uppskjutande, avbrytande, flyttning eller inställande av tävling	12
§ 110	Rapport och resultatlista från tävling	12
§ 111	Representationsbestämmelser i tävling	13
§ 112	Förbunds försäkring	15
§ 113	Reseersättning och traktamente	15
§ 114	Tävlandes och ledares skyldigheter; straffpåföljd	15
§ 115	Firmainflytande och reklam	16
§ 116	Radio, Television, Film	16
§ 117	Bestämmelser för mästerskapstävlingar	17
§ 118	Doping	18
§ 119	Dispens, tolkning och tvister	18
§ 120	Litteratur	18
§ 130	Klassindelning	19

## INNEHÅLL

### SEKTION II - TEKNISKA BESTÄMMELSER

<b>A.</b>	<b>Organisation</b>	<b>Sid</b>
§ 601	Organisationskommittén	20
§ 602	Tävlingskommittén och dess uppgifter	20
§ 603	Tävlingsfunktionärer	21
§ 604	Tävlingsjuryn	22
§ 605	Lagledarmöte	23
§ 606	Förbundsrepresentation	23
§ 607	Nationell TD	23
§ 608	Bansättare	24
<b>B.</b>	<b>Tekniska evenemang och förberedelser</b>	
§ 610	Godkännande av tävlingsbackar	24
§ 611	Tävlingsbanan	24
§ 612	Start- och målplats	24
§ 613	Speciella bestämmelser för slalom	26
§ 614	Speciella bestämmelser för storslalom	29
§ 615	Speciella bestämmelser för super G	31
§ 616	Speciella bestämmelser för störtlopp	32
§ 617	Kombinerade alpina tävlingar/Superkombination	35
§ 618	Parallellregler	35
§ 619	Knockoutslalom	40
§ 620	Elljustävlingar	41
<b>C.</b>	<b>Tävlingen och de tävlande</b>	
§ 621	Ranking och lottning av startordning	41
§ 622	Deltagarantalet	42
§ 623	Nummerlappar	42
§ 624	Föråkare	43
§ 625	Gul flagg	43
§ 626	Utrustning	43
§ 627	Slalomkäppar	43
<b>D.</b>	<b>Start och tidtagning</b>	
§ 630	Startmetod	44
§ 631	Startposition och startkommando	44
§ 632	Försenad start	44
§ 633	Omstart	44
§ 634	Tidtagning	45
§ 635	Bedömning	46
§ 636	Förbindelse på banan	47
§ 637	Resultatlistan	48
<b>E.</b>	<b>Diskvalifikation</b>	
§ 640	Diskvalifikation	48
§ 641	Protest	49
§ 642	Överklagande	49
§ 650	Litteratur	49

**340 SEKTION III - SPECIALBESTÄMMELSER - BILAGOR**

Bilaga 1	Utdelningsprinciper för mästerskapstecken	50
Bilaga 2	Höjdskillnad mellan start och mål	57
Bilaga 3	Poängpris	58
Bilaga 4	Riktlinjer för flyttning/inställande av tävling	60
Bilaga 5	Blankett för övergång till annan förening	61
Bilaga 6	Tävlingar i sträng kyla	62

**335 FÖRKORTNINGAR OCH FÖRKLARINGAR**

DM	=	Distriktsmästerskap
YJDM	=	Yngre juniordistriktsmästerskap
ÄJDM	=	Äldre juniordistriktsmästerskap
UDM	=	Ungdomsdistriktsmästerskap
GM	=	Götalandsmästerskap
NoM	=	Norrlandsmästerskap
SvM	=	Svealandsmästerskap
SM	=	Svenskt mästerskap
YJSM	=	Svenskt yngre juniormästerskap
ÄJSM	=	Svenskt äldre juniormästerskap
USM	=	Svenskt ungdomsmästerskap
VSM	=	Veteran SM
OS	=	Olympiska Spel
VM	=	Världsmästerskap
FIS	=	Internationella Skidförbundet
IOF	=	Internationella Orienteringsförbundet
RF	=	Sveriges Riksidrottsförbund
SOK	=	Sveriges Olympiska Kommité
SSF	=	Svenska Skidförbundet
SDF	=	Specialdistriktsförbund
TD	=	Teknisk delegat (FIS)

## SEKTION I

### ALLMÄNNA BESTÄMMELSER

#### § 100 **Definition av tävlings- och motionsevenemang på skidor/snowboard/rullskidor**

Svenska Skidförbundet har antagit följande definitioner av begreppen tävling och motionsevenemang

##### 100.1. **Tävling**

Tävling i till förbundet anslutna skidgrenar hanteras enligt föreliggande tävlingsregler.

Arrangör av tävling är en förening, eller allians av flera föreningar, ansluten till Svenska Skidförbundet.

Tävlingar benämns enligt tävlingsreglerna, internationell, nordisk, nationell, distrikts- eller föreningstävling, § 102.

Tävling skall i god tid före säsongen sanktioneras av SSF - internationella och nationella tävlingar - eller av SDF när det gäller distriktstävlingar, § 105.

Sanktionsavgifter fastställda av FIS, IOF, SSF och SDF skall tas ut i samband med att tävlingen söks, § 105.2

Deltagare i tävling skall tillhöra en förening som är ansluten till Svenska Skidförbundet.

I alla sanktionerade internationella tävlingar skall deltagare inneha FIS licens, även utländska åkare.

##### 100.2. **Motionsevenemang**

Häri inräknas motions- och propagandaevenemang på skidor vilka riktar sig till skidmotionärer i alla åldrar. Motionslopp med motionsklasser räknas också till denna kategori.

Sanktion av motionsevenemang skall sökas, före säsongen, hos SSF respektive SDF, § 105.

Deltagare i sanktionerade motionsevenemang och propagandaaktiviteter på skidor samt motionsklasser kan anmälas individuellt och utan krav på föreningstillhörighet.

Kostnaden för deltagarens försäkringsskydd vid varje enskilt tillfälle samt avgift till förbundet skall ingå i anmälningsavgiften.

Svenska Skidförbundets tävlingsregler gäller i övrigt i tillämpliga delar.

- § 101                    Tävlingsgrenar**
- 101.1.                    SSF:s verksamhetsprogram upptar följande tävlingsgrenar:
- 101.2.                    **Backhoppning**
- 101.3.                    **Freestyleåkning som indelas i:**  
Hopp  
Puckelpist  
Big Air  
Skicross  
Halfpipe
- 101.4.                    **Nordisk kombination** (kombination av backhoppning och längdåkning)
- 101.5.                    **Längdåkning som indelas i:**  
Intervallstart  
Jaktstart med eller utan uppehåll  
Mass-start  
Sprint  
Stafett  
Teamsprint
- 101.5.1.                    Längdåkning består av två tekniker
- klassisk teknik  
                                  - fri teknik
- 101.5.2.                    **Rullskidåkning** (se §§ 101.5 och 101.5.1) **som indelas i:**  
Individuellt  
Jaktstart  
Stafett  
Lagtempo
- 101.6.                    **Skidorientering som indelas i:**  
Individuellt  
Stafett  
Mass-start
- 101.7.                    **Snowboard som indelas i:**  
Alpint (slalom, storslalom, parallellslalom, parallellstorslalom)  
Freestyle (halfpipe, boardercross)
- 101.8.                    **Speedskiing som indelas i:**  
Standard  
Special
- 101.9.                    **Telemark som indelas i:**  
Classic (sprint classic)  
Storslalom  
Parallellslalom

- 101.10.       **Utförsåkning som indelas i:**  
Slalom  
Storslalom  
Super G  
Störtlopp  
Kombination/Superkombination  
Parallell  
Knockoutslalom
- 101.11.       Samtliga tävlingsgrenar är öppna för herrar och damer.
- 101.12.       I samtliga tävlingsgrenar utom stafetter kan tävling ske dels individuellt, dels i två- eller flermannalag, varvid de individuella resultaten sammanräknas.

## § 102       **Tävlingars indelning, benämning, tillämpning och kungörelse**

- 102.1.       **Indelning och benämning:**
- 102.1.1.      **Föreningstävlingar** - öppna uteslutande för medlemmar i den arrangerande föreningen.
- 102.1.2.      **Allmänna tävlingar** - öppna för medlemmar från flera föreningar.
- 102.1.3.      **Mästerskapstävlingar**
- 102.2.       **Allmänna tävlingar** är följande:
- 102.2.1.      **Distriktstävlingar** - öppna för föreningar anslutna till SSF och tillhörande intill varandra gränsande distrikt.
- 102.2.2.      **Nationella tävlingar** - öppna för alla föreningar anslutna till SSF.
- 102.2.3.      **Nordiska tävlingar** - öppna för föreningar tillhörande skidförbunden i Norden. Skidororientering tillhör orienteringsförbunden i såväl Norge som Finland.
- 102.2.4.      **Internationella tävlingar** - öppna för alla föreningar tillhörande landsförbund anslutna till FIS (IOF).
- 102.3.       **Mästerskapstävlingar** är följande:
- 102.3.1.      **SM-, ÄJSM-, YJSM-, USM- och Veteran SM** - öppna för alla föreningar anslutna till SSF.
- 102.3.2.      **GM-, SvM- och NoM-tävlingar** - öppna för föreningar anslutna till SSF och tillhörande distrikt inom resp. landsdel.  
  
I skidororientering gäller stafett antingen förenings- eller distriktslag efter resp. landsdels bestämmande.
- 102.3.3.      **DM-, ÄJDM-, YJDM- och UDM-tävlingar** - öppna för föreningar anslutna till SSF och tillhörande resp. distrikt.

102.4.           **Tillämpning**

102.4.1.       Vid internationella och nordiska tävlingar tillämpas FIS' tävlingsregler. I skidororientering gäller IOF:s regler.

102.4.2.       Vid samtliga övriga tävlingar i Sverige gäller Svenska Skidförbundets tävlingsregler.

102.5.           **Kungörelse**

102.5.1.       Med kungörelse av tävling avses införande av tävlingen (tävlingsort, datum) m.m. i FIS:s (IOF:s), och i skidors tävlingskalender på internetplatsen IdrottOnline.

102.5.2.       Distriktstävlingar skall kungöras i respektive SDF:s tävlingskalender (om sådan finns) och i skidors tävlingskalender på internetplatsen IdrottOnline.

102.5.3.       Nationella, nordiska och internationella tävlingar kungörs i skidors tävlingskalender på internetplatsen IdrottOnline. Internationella tävlingar kungöres även i FIS:s (IOF:s) tävlingskalender.

102.5.4.       SM,- ÄJSM-, YJSM-<sub>2</sub> USM- och Veteran SM, GM-, SvM- och NoM-tävlingar samt DM-, ÄJDM-, YJDM- och UDM-tävlingar kungörs i skidors tävlingskalender på internetplatsen IdrottOnline.

**§ 103           Tävlingsår och klassindelning**

103.1.           **Allmänna bestämmelser**

103.1.1.       Tävlingsår = tävlingssäsong = 1/7-30/6;

Kalenderår = 1/1-31/12.

FIS licensår = 1/10-30/9

103.1.2.       Tävlande tillhör viss åldersgrupp fr.o.m. ny tävlingssäsong (1/7-30/6) utifrån då vederbörande fyller angivet år under kalenderåret.

Exempel: Tävlande som fyller 14 år under kalenderåret 1/1-31/12 2008 tävlar i klassen: 14-15 år fr.o.m. 1/7 2007.

Grenspecifika åldersindelningar återfinns under B § 130.

**§ 104           Lagtävling**

104.1.           Lagtävlingar är av två slag

104.1.1.       Tävlingar med föränmälda lag över en totaldistans uppdelad på olika delsträckor som stafett eller enligt lagtempoprincipen.

104.1.2.       Tävlingar med icke föränmälda lag, där den sammanlagda tiden eller poängen av två eller flera individuella resultat avgör lagets (föreningens) slutresultat och placering.

104.2.           Ett lag kan bestå av två eller flera lagmedlemmar.

- 104.3. Blandade lag av män och kvinnor får förekomma.
- 104.4. Om i tävling för t ex 3-mannalag två eller flera "tredjemän" har samma individuella slutresultat, skall alla "tredjemän" inräknas i laget. Endast en av "tredjemännens" individuella slutresultat utgör emellertid del i lagresultatets sammanlagda tid eller poäng.
- 104.5. Om två lag eller flera når samma slutresultat (samma sluttid) erhåller de samma placering, varvid den inbördes ordningen i resultatlistan avgörs av den sammanlagda platssiffran. För mästerskapstävlingar gäller bestämmelser i Utdelningsprinciper för mästerskapstävlingar **i bilaga 1**
- 104.6. Om platssiffran enligt 104.5. är densamma för båda lagen, går det lag före vars sista lagmedlem har den lägsta individuella platssiffran.
- 104.7. Lagpris får utdelas endast om minst två (2) lag startat.
- 104.8. Då lagtävling förekommer skall denna samt de regler som gäller kungöras i inbjudan till tävling.

## **§ 105 Ansökan och sanktionsavgifter**

### **105.1. Ansökan om tävling**

- 105.1.1. Ansökan om att få anordna **allmänna** tävlingar prövas och avgörs
- 105.1.1.1. ifråga om distriktstävlingar av SDF.
- 105.1.1.2. ifråga om GM- SvM-, NoM-tävlingar av Götalands-, Svealands- respektive Norrlandsdistrikten.
- 105.1.1.3. ifråga om nationella och nordiska tävlingar samt svenska mästerskap (SM-, ÄJSM-, YJSM-, USM- och Veteran SM) av SSF. Ansökan sker via IdrottOnline. När det gäller SM-, ÄJSM-, YJSM-, USM- och veteran SM skall också ansökan ske på av förbundet fastställd blankett.
- 105.1.1.4. ifråga om landsdels- och riksfinaler av ungdomspropagandatävlingar, cuper av rikskaraktär samt OS-/VM-tester av SSF.
- 105.1.1.5. ifråga om internationella tävlingar av FIS (IOF) på grundval av SSF:s yttrande.
- 105.1.1.6. SDF skall yttra sig över tävlingsansökningar jämlikt §§ 105.1.1.2-105.1.1.5. inom sitt eget distrikt.
- 105.1.1.7. Ansökan om nationella tävlingar skall vara SDF tillhanda senast den 1 mars, före nästkommande tävlingssäsong. Klubb som vill arrangera tävling i annat SDF än det egna, skall även ansöka om detta hos det SDF i vilken tävlingen skall arrangeras. Ansökan om nationella tävlingar, vilka är tillstyrkta av SDF, skall vara SSF tillhanda senast 15 mars före nästkommande tävlingssäsong. Tävlingarna ansöks via IdrottOnline.

- 105.1.1.7.1. Ansökan om internationella tävlingar skall vara SSF tillhanda senast den 15 januari före nästkommande tävlingssäsong, Tävlingsarna ansöks via IdrottOnline.
- 105.1.1.8 Ansökan om internationell tävling (FIS, IOF) skall även göras på av SSF fastställt formulär som finns att hämta på SSF:s hemsida.
- 105.1.1.9. I ansökan om tävling av internationell och SM-karaktär, OS-, VM-tester samt Cuper av rikskaraktär ska även upptas sådan/a reservort/er att evenemangets genomförande kan säkras.
- 105.1.1.10 Reservort/er skall anges i inbjudan till tävling. I mästerskapstävlingar och tävlingar av rikskaraktär är reservorter obligatoriska.
- 105.2. **Sanktionsavgifter**
- 105.2.1. För internationella tävlingar som sanktioneras av FIS (IOF) erläggs av FIS (IOF) och SSF fastställd sanktionsavgift. Avgiften faktureras respektive förening av SSF.
- 105.2.2. För nationella-, nordiska- och distrikts-tävlingar erläggs sanktionsavgift till berört SDF i samband med ansökan enligt följande:
- |   |       |
|---|-------|
| Nationella och nordiska endagstävlingar           | 400:- |
| Nationella och nordiska flerdagstävlingar         | 600:- |
| Distriktstävlingar, endags- och flerdagstävlingar | 100:- |
- 105.2.3. Sanktionsavgift för internationella, nationella, nordiska och distriktstävlingar samt motions- och propagandaevenemang erläggs i samband med ansökan.
- 105.2.4. SSF äger rätt att ta ut särskild sanktionsavgift för OS- och/eller VM-tester samt Cuper av rikskaraktär. Uppgift om sanktionsavgift, bestämmelser beträffande aktivas deltagande samt förbundets resp. arrangörens reklamrättigheter skall anges i förutsättningar för ansökan.
- 105.2.5. Uttag av ytterligare sanktions- och tävlingsavgifter avgörs av respektive SDF.
- 105.2.6 Sanktionsavgift för internationella och nationella motions- och propaganda-evenemang fastställs årligen av förbundsstyrelsen och anges i förutsättningar för ansökan.

## § 106

### **Inbjudan till tävling**

- 106.1. Beträffande kungörelse, se § 102.5. Inbjudan till samtliga tävlingar sanktionerade av SDF/SSF kungörs senast 30 dagar före första tävlingsdag i skidors tävlingskalender på internetplatsen IdrottOnline. I inbjudan skall anges datum för senaste anmälningdag.
- 106.2. Inbjudan av utländska deltagare till nordiska och internationella tävlingar i Sverige skall sändas från respektive arrangör till SSF. SSF ansvarar för att FIS och de Nordiska Nationsförbunden som är anslutna till FIS får inbjudan

- 106.3. Inbjudan till utomnordiska länder skall vara avfattad på engelska och/eller tyska och bör utsändas i mycket god tid före tävlingen.
- 106.4. I inbjudan bör anges att tävlande, funktionärer och åskådare medverkar i respektive besöker tävlingarna på egen risk.
- 106.5. Inbjudan bör utformas så att deltagare i samband med anmälan accepterar att information om tävlingen och därtill relaterad information skickas ut till den anmälde.

## § 107 **Anmälan till tävling**

### 107.1. **Anmälan till tävling**

- 107.1.1. Anmälan till deltagande i tävling sker via IdrottOnline av den tävlandes förening eller den tävlande själv. Skriftlig anmälan kan också göras per post, via fax eller e-post. Muntlig telefonanmälan skall bekräftas genom samma dag avsänd skriftlig anmälan (post/fax/e-post). Som anmälningsdag räknas poststämpelns/faxets/e-brevets datum.

- 107.2. Tävlande får icke anmälas till mer än en tävlingsplats och klass på samma dag om det inte är möjligt att delta i samtliga tävlingar med hänsyn tagen till avstånd och starttider.

- 107.3. Om efteranmälan tillåts, vilket tävlingsarrangör själv bestämmer får sådan anmälan inte ske senare än vid uppropet då sådant förekommer eller då nummerlapparna utdelas. Vid efteranmälan har arrangör rätt att uppta högre anmälningsavgift, dock maximalt dubbel sådan.

- 107.4. Anmälan skall innehålla den anmäldes FIS-kod (vid FIS tävlingar), för- och efternamn, klass, klubb, samt vilken tävling som avses.

- 107.5. Anmälnings tiden för SM, ÄJSM, YJSM, USM och Veteran SM samt A, B och C-finaler, rekommenderas till 7-10 dagar före första tävlingsdag eller officiella tävlingsdag. Vid övriga tävlingar fastställs anmälnings tidens utgång av arrangören dock tidigast 5 dagar före första tävlingsdag eller officiella tävlingsdg. En generell rekommendation är att anmälan bör vara arrangören tillhanda intill 72 timmar (3 dagar) före tävling.

- 107.6. Om anmälan till tävling avsänds senast anmälningsdagen skall samma dag även anmälan via telefon eller fax göras.

- 107.7. Arrangör äger rätt att begränsa startfälten om förhållandena så kräver, vid t.ex. inbjudnings-, elljustävlingar samt tävlingar med gemensam start. Begränsningen skall stå i inbjudan.

- 107.8. Anmälan till av FIS' resp. IOF sanktionerade internationella tävlingar i utlandet insändes till SSF, som sänder anmälan till tävlingsarrangören. Vid internationella tävlingar i Norden görs anmälan via IdrottOnline.

- 107.9. Arrangör av tävlingar skall på anmodan insända kopia av anmälningslista till SSF eller eget SDF.

- 107.9.1 Förbundet skall godkänna deltagare vid svenska mästerskap. SM-, ÄJSM- och YJSM- arrangörer skall omgående efter anmälans utgång insända anmälningslista till förbundet för kontroll och godkännande.
- 107.10. **Anmälningsavgifter**
- 107.10.1. Samtliga anmälningsavgifter som fastställs av SSF/alpint finns i Tillägg till tävlingsregler inför varje säsong. Anmälningsavgiften skall betalas till arrangören före tävlingen eller på annat sätt som anges i inbjudan. Om betalning är gjord via post eller bankgiro skall kvitto kunna uppvisas för arrangören.
- 107.10.2. Anmälningsavgifter till DM-, JDM- och UDM-tävlingar fastställs av respektive SDF.
- 107.10.3. Anmälningsavgifter till GM, SvM och NoM fastställs av berörda distrikt gemensamt.
- 107.10.4. Anmälningsavgift till övriga tävlingar fastställs av arrangören.
- 107.10.5. Arrangören är skyldig att återbetala 50 % av anmälningsavgiften, då arrangör måste inställa tävlingen.
- 107.10.6. Tillstånd om uttag av extra anmälningsavgift i samband med flyttning av tävling (se § 109) skall inhämtas från den organisation, som sanktionerat tävlingen ifråga. Sådan extra anmälningsavgift skall aviseras i god tid före tävlingen.
- 107.10.6.1 Arrangör är skyldig att återbetala hela anmälningsavgiften till åkare som lämnar återbud:  
**Nationella tävlingar:** senast kl 12 dagen före första tävlingsdag eller officiell träningsdag  
**FIS tävlingar i Sverige:** senast kl 12 dagen före första tävlingsdag eller officiell träningsdag  
**FIS tävlingar i övriga Norden:** senast kl 12 tre dagar före första tävlingsdag eller officiell träningsdag
- 107.10.6.2. Har avanmälan inte gjorts inom beskriven tid enl. §107.10.6.1 har arrangören rätt att ta ut anmälningsavgiften.
- 107.10.6.3. Anmälande klubb ansvarar alltid för att anmälningsavgiften betalas även då åkare anmäler sig själv.
- § 108 Tävlingspriser**
- 108.1. Tävlingspris bör i princip bestå av s.k. hederspris.  
I övrigt se internationella reglerna, [www.fis-ski.com](http://www.fis-ski.com)
- 108.2. Vid internationella tävlingar får prisets värde inte överstiga av FIS (IOF) fastställt belopp, se internationella reglerna [www.fis-ski.com](http://www.fis-ski.com)
- 108.3. För prisernas anskaffande svarar arrangören. Som rekommendation om antal priser föreslås ett minimiantal enligt följande:

junior/senior 6 priser

ungdom 10 priser

I senior- och juniortävlingar bör prissumman motsvara minst 30% av anmälningsavgifterna.

I ungdomstävlingar, 12-15 år, bör prissumman motsvara minst 50% Anmälningsavgifterna.

I ungdomstävlingar, upp till och med 11 år, bör samtliga startande erhålla pris.

I ungdomstävlingar av distrikts-, regions- eller nationell finalkaraktär, bör minnesgåva utdelas till samtliga deltagare.

108.3.1 Se speciella regler för arrangörer av LVC-finaler, USM, A-final, Nationella Cupen, FIS-tävlingar, SM, YJSM och ÄJSM

108.4. För poängpris gäller särskilda bestämmelser enligt **bilaga 3**.

108.5. Bestämmelser för SM-, ÄJSM-, YJSM-, USM- och Veteran –SM, samt DM-, JDM- och UDM-tecken återfinns i **bilaga 1**.

## **§ 109 Uppskjutande, avbrytande, förflyttning eller inställande av tävling**

109.1. Om tävling på grund av laga hinder, t ex snöbrist eller sträng kyla, måste uppskjutas, avbrytas eller förflyttas kan ny lottning ske.

109.2. Beslut om uppskjutande eller avbrytande av tävling skall omedelbart meddelas den organisation som sanktionerat tävlingen ifråga.

109.3. Tillstånd om flyttning/inställande av tävling avseende såväl tid som plats skall inhämtas från den organisation som sanktionerat tävlingen ifråga i samråd med berört SDF.

Riktlinjer för flyttning/inställande framgår av **bilaga 4**.

109.4. Nya anmälningar och därmed ny lottning tillåts endast med SSF:s medgivande i fråga om nationella, nordiska och internationella tävlingar samt SM-, ÄJSM-, YJSM- USM- och Veteran-SM, OS-, VM-tester samt Cuper av rikskaraktär och med vederbörligt SDF:s medgivande i fråga om övriga tävlingar.

## **§ 110 Rapport och resultatlista från tävling**

### **110.1. Resultatlista**

Resultat från av SDF/SSF/FIS sanktionerade tävlingar ska direkt efter tävling rapporteras via IdrottOnline.

110.1.1. Officiella resultatlistor för SM-, ÄJSM-, YJSM-, USM-, Veteran-SM tävlingar insänds omgående, senast inom två (2) dagar efter tävling med brev eller e-post till SSF.

### **110.2. Tävlingsavgift**

Tävlingsavgift inbetalas senast en vecka efter tävlingens genomförande. Tävlingsavgift skall inbetalas till SSF av klubb som arrangerat junior/senior/veteran tävling och specificeras på av SSF framtagna avgiftsrapport, vilken finns på klubbens IdrottOnline-sida.

- § 111 Representationsbestämmelser i tävling**
- 111.1. Representationsbestämmelserna nedan gäller representation i de skidgrenar, som administreras av SSF.
- 111.2. Tävlingsdeltagare skall vara medlem i en till SSF ansluten förening, och får under tävlingssäsongen representera endast en förening.
- 111.2.1. **Undantag**
- 111.2.1.1. Åkare äger rätt att representera olika föreningar i olika tävlingsgrenar.  
Se § 101.  
I Vasaloppet tillåts motionsåkare representera en företagsförening - medlem i SSF - annan än den åkaren normalt representerar. Åkaren inräknas ej i lagtävling.
- 111.2.1.2. Åkare som inom landet flyttat från en ort till en annan kan av SSF ges rätt att på den nya orten tävla för annan förening under samma tävlingssäsong.  
Framställning härom skall göras av åkaren själv och åtföljas av intyg att han/hon fullgjort sina skyldigheter mot sin förra förening och att denna inte har något att erinra mot föreningsbytet.
- 111.2.1.3. Föreningen är skyldig att omgående informera SSF om planerad övergång av utländska åkare.  
För åkare från länder utanför EU, som skall representera en svensk förening, skall arbetstillstånd sökas enligt de regler som överenskommit av Riksidrottsförbundet (RF) och Arbetsmarknadsverket (AMS). Ansökan om sådant arbetstillstånd insänds till Invandrarverket, som därefter inhämtar såväl RF:s som SSF:s godkännande.  
Skidföreningen skall kunna styrka att åkaren har rätt att få representera en svensk förening.
- 111.3. Senaste tidpunkt att inför ny tävlingssäsong övergå från en förening till annan är den **1 juli**.
- Åkaren skall, vid ev. övergång, senast den **1 juni** skriftligt meddela sin moderförening att han/hon avser representera annan förening fr.o.m. nästa tävlingssäsong (**1.7-30.6**).
- Om såväl avlämnande som mottagande förening är överens, får övergång ske efter detta datum, **dock inte senare än den 1 november** såvida inte bestämmelserna i 111.2.1.2. är tillämpliga. Mottagande förening skall skriftligt och omedelbart anmäla övergången till SSF och berört SDF. Övergången anmäls på av SSF fastställd blankett och skall vara undertecknad av såväl den aktive som berörda föreningar. **Se bilaga 6.**
- 111.3.1. **Undantag**  
Åkare som under en hel tävlingssäsong varken deltagit i sanktionerad tävling eller påtecknat övergångsansökan för ny förening äger rätt att omedelbart representera den nya föreningen.
- 111.3.2. Åkare som efter särskild framställan hos förbundsstyrelsen beviljats s.k. reamatörisering äger att omedelbart representera svensk förening och delta i alla slag av svenska tävlingar inklusive mästerskapstävlingar.  
Åkaren måste dock uppfylla aktuell kvalgräns till tävlingen ifråga.

- 111.4. I tävlingar, som sanktioneras av SSF och dess SDF, får endast till SSF anslutna föreningar och dess åkare delta.
- 111.5.1. **Undantag**  
Åkare i förening ansluten till SSF och som också är medlem i korporationsidrottsförening äger rätt att representera sin korporationsförening i korporationstävlingar.
- 111.6. Förening ansluten till SSF får inte utan tillstånd av vederbörligt SDF vara medarrangör i tävling anordnad av icke SSF-ansluten förening.
- 111.6.1. **Undantag**  
111.6.1.1. Till SSF ansluten korporationsidrottsförening äger dock rätt att utan särskilt tillstånd medverka vid andra organisationers evenemang av tävlingar.
- 111.7. Åkare som vistas i utlandet och som önskar delta i tävling där, som representant för till SSF ansluten förening kan hos SSF begära särskild startlicens.
- 111.8. Icke svensk medborgare, som tillhör förening ansluten till SSF, äger rätt att som representant för den svenska föreningen delta i alla slag av svenska tävlingar. För mästerskapstävlingar gäller att ovannämnd åkare skall ha varit stadigvarande bosatt i Sverige i minst ett (1) år.  
Med stadigvarande menas att åkaren i minst ett år faktiskt bott i Sverige och haft en bostad, som stadigvarande stått till sitt förfogande.  
För DM och landsdelsmästerskap kan dispens ges av SDF/landsdel.
- 111.8.1 Åkare som skall deltaga i svenskt mästerskap, SM och JSM i någon av SSF:s grenar skall godkännas av förbundet. Berörda föreningar skall skriftligt senast den 1 november informera förbundet om vilken/vilka åkare, som uppfyller kravet enligt § 111.8 för att delta i svenskt mästerskap. Föreningen skall då kunna styrka att åkaren stadigvarande vistats i Sverige i minst ett år.  
Upprättat avtal mellan åkare och förening skall vid anmodan uppvisas för förbundet.
- 111.9. I DM-, JDM- och UDM-tävlingar får delta endast föreningar (medlemmar i föreningar), med hemort inom vederbörande SDF-område för sådant mästerskap.
- 111.10. Under en och samma tävlingssäsong får föreningsmedlem delta i DM-, JDM- och UDM-tävlingar i samma tävlingsgren endast inom ett distrikt (SDF-område).
- 111.10.1. **Kommentar**  
Föreningsmedlem får delta i DM-, JDM- och UDM-tävling i det distrikt inom vilket hans förening har sin hemort. Hans egen hemvist saknar sålunda betydelse härvidlag. Detta innebär att en inom x-distrikt boende person, som är medlem i förening med hemort i y-distrikt, är berättigad att delta i DM-, JDM- och UDM-tävling inom y-distriktet. Samma år får han dock inte delta i samma gren i DM-, JDM- och UDM-tävling anordnad inom annat distrikt.

**§ 112                    Förbundsförsäkring**

**112.1                    Föreningstillhörighet**

112.1.1.                Skid- och snowboardåkare som deltar i evenemang sanktionerade av SDF/SSF/FIS, skall vara medlem i förening ansluten till SSF, dvs. vid alla dessa tävlingar krävs föreningstillhörighet.

112.1.2.                Alla medlemsföreningar i SSF erlägger årligen en föreningsavgift, som består dels av en årsavgift dels av en förbundsförsäkring.

**112.2.                    Förbundsförsäkring för föreningens medlemmar**

Förbundsförsäkringen innehåller en kollektiv olycksfallsförsäkring för medlemsföreningens samtliga medlemmar.

**112.3.                    Förbundsförsäkringens giltighetstid**

Den försäkringstid som tillämpas är SSFs verksamhetsår, dvs 1 juli-30 juni.

**112.4.                    Förbundsförsäkringens skydd**

Försäkringen lämnar ersättning för direkta följder av olycksfallsskada som inträffar under försäkringstiden enligt gällande försäkringsvillkor.

**112.5.                    Förbundsförsäkringens administration**

Försäkringsadministrationen handhas av Folksam Marknadsområde Idrott 106 60 Stockholm.

**112.6.                    Skadeanmälan**

Anmälan om skada ska utan dröjsmål göras till Folksam på blankett ”Skadeanmälan för olycksfall inom idrott” (blankett S 590). Anmälan kan också göras per telefon till Folksam, 08-772 8740.

**112.9.                    Kontroll av medlemskap i SSF**

Kontroll av föreningens medlemskap och att årlig föreningsavgift erlagts sker genom SSF:s och SDF:s försorg.

**§ 113                    Reseersättning och traktamente**

113.1.                Ersättning till deltagare som representerar förening eller SDF fastställs och utbetalas av respektive förening och SDF.

113.2.                Ersättning till deltagare, som representerar SSF (landslagsdeltagare) fastställs och utbetalas av SSF.

113.3.                För deltagande i Olympiska Vinterspel (OS) gäller SOK:s bestämmelser.

**§ 114                    Tävländes och ledares skyldigheter; straffpåföljd**

114.1.                Det åligger tävlande och ledare att väl känna till och noga följa FIS:s (IOF:s) internationella regler, se [www.fis-ski.com](http://www.fis-ski.com) och SSF:s tävlingsregler samt att rätta sig efter tävlingsledningens och tävlingsjuryns särskilda anvisningar.

114.2.                Tävlande som ej följer FIS:s (IOF:s) respektive SSF:s regler fråntas omedelbart sin internationella tävlingslicens och SSF delger omgående hans/hennes namn till FIS (IOF).

- 114.2.1. Föreningsledare som ej följer FIS (IOF:s) respektive SSF:s regler eller ej följer tävlingsledningens och tävlingsjurys särskilda anvisningar enl. § 114.1, kan bestraffas av tävlingsjury/SSF med indragen ackreditering som innebär att han/hon ej har rätt att vara inom tävlingsområdet.
- 114.3. Tävlade och ledare vid nationella tävlingar är skyldiga att hålla sig informerade om och underordna sig RF:s regler mot doping. [www.rf.se](http://www.rf.se)
- 114.3.1. Tävlade och ledare vid internationella tävlingar är skyldiga att hålla sig informerade om och underordna sig WADA:s regler mot doping [www.wada-ama.org/](http://www.wada-ama.org/)
- 114.5. Okunnighet om reglerna utgör ej motiv för att underkänna protest eller dylikt mot samma tävlade eller ledare.
- 114.6. Föreningsledare eller aktiv, som gör sig skyldig till brott mot tävlingsreglerna kan bestraffas enligt RF:s straffbestämmelser.

## **§ 115 Firmainflytande och reklam**

- 115.1. Kommersiellt utnyttjande får endast ske i överensstämmelse med FIS' (IOF:s) bestämmelser härför [www.fis-ski.com](http://www.fis-ski.com)
- 115.2. Berörd förening och tävlingsjury är ansvarig för att FIS' (IOF:s) respektive SSF:s regler beträffande reklam på utrustning inom tävlingsområdet efterlevs.
- 115.3. Tävlade som inte rättar sig efter tävlingsledningens, tävlingsfunktionärernas eller jurys direktiv kan diskvalificeras eller förbjudas att starta.
- 115.4. Tävlingsarrangör utfärdar legitimation för leverantör och deras servicepersonal för tävlingen ifråga. Sådan legitimationshandling medför rätt för vederbörande att uppehålla sig inom tävlingsområdet.
- 115.5. Det är inte tillåtet för vare sig leverantörers eller firmors servicepersonal att inom tävlingsområde göra reklam eller bära firmamärken (reklam) på kläder och utrustning annat än i överensstämmelse med FIS' (IOF:s) respektive SSF:s regler härför. [www.fis-ski.com](http://www.fis-ski.com)
- 115.6. Arrangör av nationella, nordiska och internationella tävlingar skall, om SSF så begär, ställa 3-5 reklamplatser vid start- och målområdet samt 3-5 st 1/2-sides annonsplatser i program o.dyl. till SSF:s förfogande. Utformningen ska ske enligt särskild överenskommelse mellan arrangör och förbund.

## **§ 116 Radio, Television och Film**

- 116.1. Med beaktande av FIS' regler för radio, television, film och video är SSF förhandlingspart med Sveriges Television AB (SVT), Sveriges Riksradio AB (SR) och Sveriges Lokalradio AB (LRAB) eller annan organisation om rätt till direkt- och/eller efterhandssändning i televisionen och/eller radio eller film- och videoupptagningar för återsändning eller videokassetframställning och

-försäljning inom eller utom landet gällande samtliga sanktionerade tävlingar inom landet samt beträffande överföring till Sverige av tävlingar från utlandet.

- 116.2. SSF träffar avtal efter samråd med berörda arrangörer och förbehåller sig rätten till eventuell intäkt från sådana avtal.
- 116.3. SSF kan, efter särskild framställan från berörd arrangör i händelse av direktsändning i televisionen eller videokassettframställning och försäljning besluta om eventuell andel till arrangören.
- 116.4. SSF kan överlåta TV- och sändningsrättigheterna för SM-tävlingar, vilket skall specificeras och överenskommas i särskilt avtal mellan SSF och SM-arrangör.
- 116.5. Vid direktsändning i TV av internationella tävlingar i landet skall arrangör iaktta mellan FIS och European Broadcasting Union (EBU) och/eller övrig organisation träffad överenskommelse om reklam.

## **§ 117 Bestämmelser för mästerskapstävlingar**

### 117.1. Mästerskapstävlingar är

Svenska Mästerskap (SM, ÄJSM, YJSM USM), SM Veteraner, Distriktsmästerskap (DM, JDM, UDM), Götalandsmästerskap (GM), Svealandsmästerskap (SM) och Norrlandsmästerskap (NoM).

117.2. SM, ÄJSM, YJSM, USM och SM Veteraner är SSF:s egna tävlingar och anordnas årligen av arrangörer som utses av SSF. SSF avgör vilka klasser som skall anordnas.

117.3. DM, ÄJDM, YJDM och UDM anordnas årligen inom varje SDF av arrangörer som utses av respektive SDF. SDF avgör vilka DM-klasser som skall anordnas.

117.4. GM, SvM och NoM anordnas årligen av arrangör som utses av Götalands-, Svealands- respektive Norrlandsdistrikten. Berörda landsdelar/distrikt föreslår tävlingsdag och vilka klasser som skall anordnas.

117.5. Mästerskapstävlingar anordnas på tidpunkt som fastställs av SSF. Specifikation av mästerskapstävlingar återfinnes under B, § 131.

### 117.6 **Fordringar för deltagande**

I SM, ÄJSM, YJSM, USM, Veteran SM, DM, ÄJDM, YJDM, UDM, GM, SvM och NoM fordras att deltagaren är svensk medborgare. Icke svensk medborgare, som är stadigvarande bosatt i Sverige sedan minst ett (1) år och som är medlem i förening ansluten till SSF, äger rätt att delta (se § 111).

117.6.1. För deltagande i GM, SvM och NoM fordras att deltagaren är medlem i och representerar en förening som är ansluten till SSF och tillhör ett distrikt inom respektive landsdel.

117.7. Beträffande utdelningsprinciper för mästerskapstecken, se **bilaga 1**.

117.8. Avtal med tillhörande evenemangsanvisningar ska undertecknas av arrangör för SM, ÅJSM, YJSM, USM, A-final, B-final och C-final i samband med ansökan.

## § 118 **Doping**

I dopingfrågor vid nationella tävlingar gäller RF:s regler och tillhörande bestraffningsregler. Se [www.rf.se/](http://www.rf.se/)

118.1. I dopingfrågor vid internationella tävlingar gäller WADA:s regler och tillhörande bestraffningsregler. [www.wada-ama.org/](http://www.wada-ama.org/)

## § 119 **Dispens, tolkning och tvister**

Av FIS och/eller IOF antagna tekniska regler och riktlinjer ska tillämpas vid internationella tävlingar i Sverige. De svenska tävlingsreglernas allmänna bestämmelser har dock företräde vid dessa tävlingar.

Dispens från tävlingsreglernas bestämmelser kan endast lämnas av SSF:s förbundsstyrelse.

I frågor som inte besvaras i föreliggande bestämmelser i SSF:s tävlingsregler skall arrangör vända sig till SSF eller till SSF:s för varje särskild tävling utsedd förbundsrepresentant, ekonomiska rådgivare och/eller teknisk kontrollant.

Tvister beträffande tolkningen av tävlingsreglerna hänskjuts till och avgörs av SSF:s förbundsstyrelse.

## § 120 **Litteratur**

Följande och aktuell litteratur skall finnas tillgänglig hos arrangör:

- SSF:s tävlingsregler
- Tillägg till Alpina Tävlingsreglerna
- FIS' (IOF:s) tävlingsregler (gäller nordiska och internationella tävlingar)
- FIS' Precisions and Instructions for the season
- FIS' Rules of the Alpine FIS Points

Litteraturen kan beställas hos SSF eller hämtas på SSF:s hemsida, [www.skidor.com](http://www.skidor.com).

**B. ALPINT****§ 130 Klassindelning**

130.1. Klassindelning vid allmänna tävlingar skall förekomma enligt följande tabell:  
OBS! Åkare kan aldrig delta i annan klass än de i tabellen angivna.

Säsong	2009/2010	2010/2011	2011/2012	2012/2013
Ungdom 8-9 år (D)	2001-2002	2002-2003	2003-2004	2004-2005
Ungdom 10-11 år (C)	1999-2000	2000-2001	2001-2002	2002-2003
Ungdom 12-13 år (B)	1997-1998	1998-1999	1999-2000	2000-2001
Ungdom 14-15 år (A)	1995-1996	1996-1997	1998-1999	1999-2000
Junior yngre 16-17 år	1993-1994	1994-1995	1995-1996	1996-1997
Junior Äldre 18-20 år	1990-1992	1991-1993	1992-1994	1993-1995
Seniorer 16-	1994-	1995-	1996-	1997-
Seniorer 21-	1989-	1990-	1991-	1992-
Veteraner 30-	1980-	1981-	1982-	1983-
Licensierade åkare (FIS)	1994-	1995-	1996-	1997-

För mästerskapstävlingar gällande utdelningsprinciper av mästerskapstecken se bilaga 1.

130.2. Klassindelning vid internationella tävlingar förekommer enligt följande tabell:  
OBS! FIS regler gäller i sin helhet vid internationella tävlingar.

Säsong	2009/2010	2010/2011	2011/2012	2012/2013
Children I 12-13 år (CHI)	1997-1998	1998-1999	1999-2000	2000-2001
Children II 14-15 år (CHI)	1995-1996	1996-1997	1998-1999	1999-2000
Junior 16-20 år (JUN)	1990-1994	1991-1995	1992-1996	1993-1997
Seniorer 16- (FIS)	1989-	1990-	1991-	1992-

## SEKTION II-TEKNISKA BESTÄMMELSER

### A. Organisation

#### § 601 *Organisationskommittén*

Tävlingens organisationskommitté utses av arrangerande förbund eller klubb och kan vid större tävlingar bestå av:

Ordförande  
Generalsekreterare  
Huvudkassör  
Läkare samt  
Ordförandena i följande specialkommittéer:  
Tävlingskommittén  
Ekonomikommittén  
Press- och reklamkommittén  
Trafik- och ordningskommittén  
Transportkommittén  
Byggnads-, anläggnings- och materialkommittén  
Inkvarteringskommittén  
Ceremonikommittén  
Fest- och nöjeskommittén

Vid mästerskap och större evenemang kan en hedersordförande i organisationskommittén eller särskild hederskommitté vara att rekommendera.

För bedrivandet av ett effektivt löpande arbete bildas ett arbetsutskott (AU).

Organisationskommittén handhar alla förberedande arbeten av icke direkt tävlingsteknisk natur såsom utförande av allmänna bestämmelser för tävlingen, inbjudningar, tryckning av affischer, program, biljetter m.m. och övriga arbeten som framgår av de olika specialkommittéernas namn.

Generalsekreteraren organiserar och leder verksamheten.

Då tävlingens storleksgrad ej med nödvändighet kräver särskild organisationskommitté, kan tävlingskommittén (§ 602) fungera även som organisationskommitté.

#### § 602 *Tävlingskommittén och dess uppgifter*

Tävlingskommittén utses av Organisationskommittén, då sådan finns, eljest av arrangerande klubb eller förbund. Den skall bestå av minst:

Tävlingsledare  
Tävlingssekreterare  
Banchef  
Chef för portdomarna  
Chef för tidtagning och uträkning

Tävlingskommittén utser alla tävlingsfunktionärer, som ej redan är medlemmar i kommittén. Tävlingskommittén är ansvarig för tekniska förberedelser och för tävlingens genomförande och avslutning.

**§ 603 Tävlingsfunktionärer**

Tävlingsfunktionärernas åliggande skall vara:

- 603.1** Tävlingsledaren leder tävlingskommitténs arbete. Tävlingsledaren ingår i juryn och avgör tillsammans med övriga jurymedlemmar alla under tävlingen uppkommande frågor, även de frågor för vilka bestämmelser inte finns i föreliggande regler.
- 603.2** Tävlingssekreteraren organiserar och leder det administrativa arbetet på tävlingssekretariatet med protokollföring, anmälningar, lottnings, resultatlistor, resultatrapportering samt övrig tävlingsadministration.
- 603.3** Banchef ansvarar för tävlingsbanans preparering och underhåll m.m. enligt direktiv från tävlingskommittén och juryn.
- 603.4** Bansättare vilken även får fungera som banchef ansvarar för tävlingsbanans utläggning med portar.
- 603.5** Startern med medhjälpare tillser att de tävlande startar på rätt plats, i rätt tid och i rätt ordning.
- 603.6** Chefen för portdomarna utser, utplacerar, instruerar och (under tävlingen) kontrollerar och informerar portdomarna. Efter varje åk hopsamlar han start- och måldomarnas protokoll, vilka överlämnas till sekretariatet.
- 603.7** Särskilda domare skall vara avdelade vid start och mål. De antecknar (prickar av) de tävlande i den ordning de startar respektive passerar mållinjen. Startdomaren bedömer om den tävlande startar på rätt sätt.  
Måldomaren bedömer om den tävlande passerar mållinjen på rätt sätt.  
Start- och måldomare kompletterar diskvalifikation med förklaring (figur).
- 603.8** Portdomarna kontrollerar och bedömer att den tävlande passerar portarna på rätt sätt inom avdelat område och bevakar tävlingsbanans underhåll inom samma område. Korrekt åkning avböckas i protokollet, felaktig åkning som kan föranleda diskvalifikation avprickas och kompletteras med förklaring (figur).  
Portdomarprotokollen skall uppta portdomarens namn, telefonnummer, aktuella portar, omgång (åk 1 eller 2), tävlandes startnummer och namn. På ev. fråga från tävlande under åket har portdomaren rätt att välja mellan endast två svar: "fortsätt" - då den tävlande passerat på rätt sätt - och "tillbaka" - då den tävlande passerat på felaktigt sätt och riskerar diskvalifikation.  
Portdomarna med assistenter svarar för att banan inom resp. portdomarområde hålles i gott skick under hela tävlingen. Nedrivna eller förstörda käppar skall omedelbart återplaceras på exakt den plats där de tidigare stått, respektive ersättas av nya käppar.  
Portdomarassistenter skall medverka till att tävlingsbanan hålles fri från åskådare och andra obehöriga.  
Efter varje åk avlämnar portdomarna sina protokoll till portdomarchefen.  
Portdomarna måste vara beredda att vid behov redogöra för skälen till anteckning om diskvalifikation. Portdomare får endast meddela diskvalifikation till tävlingsledningen.
- 603.9** Chefen för tidtagarna organiserar och ansvarar för en korrekt tidtagning och uträkning av slutresultaten.

- 603.10** Chefen för förbindelserna organiserar erforderlig telefon- och andra förbindelser inom tävlingsorganisationen i enlighet med tävlingsledningens direktiv.
- 603.11** Materialchefen anskaffar och ansvarar för all material för tävlingarnas genomförande (nummerlappar, flaggor, avspärningsmaterial, verktyg för banpreparering etc.) som varje enskild chefsfunktionär ej själv tar ansvar för.
- 603.12** Chefen för ordningshållningen ansvarar för att erforderliga säkerhetsföreskrifter vidtagits för att hålla åskådarna på behörigt avstånd från tävlingsbanan.
- 603.13** Chefen för upplysningstjänsten ansvarar för att lagledare, publik och press får fullgoda direktupplysningar om tävlingens förlopp. Upplysningarna förmedlas i första hand genom speaker(s) och anslagstavla för de tävlandes åktider.
- 603.14** Presschefen ansvarar för alla evenemang som sammanhänger med service till skrivande journalister, fotografer, radio och TV. Tävlingsledningen utfärdar erforderliga direktiv.
- 603.15** Sjukvårdsansvarig organiserar sjukvård med hjälp av erforderlig sjukvårdspersonal och ansvarar för densamma under officiell träning och under tävlingen. Sjukvårdsansvarig samarbetar närmast med tävlingsledaren.
- 603.16** Tävlingsledningen och tävlingsfunktionärerna skall vara lätta att känna igen genom väst eller armbindel. De viktigaste funktionärernas namn och igenkänningstecken skall upptagas i tävlingsprogrammet.
- 603.17** Grundprincipen skall vara: en person - en funktion.

## **§ 604** *Tävlingsjuryn*

- 604.1** Tävlingsjuryn - 3 medlemmar - skall tillsättas före tävlingen och bestå av:  
Tävlingsledaren, Banchefen samt till tävlingen utsedd nationell TD.  
Om nationell TD ej är utsedd till tävlingen tillsätts en vid tävlingen närvarande representant från SSF, SDF eller ledare som ej tillhör arrangerande klubb. Arrangören skall i förväg utse tredje jurymedlemmen.  
Juryns medlemmar skall vara väl förtrogna med tävlingsreglerna och berörd tävlingsorganisation.  
Vid tävlingar där nationell TD är utsedd är nationella TD:n ordförande i juryn. Vid tävlingar där nationell TD ej är utsedd är tävlingsledaren ordförande i juryn.  
Tävlingsjuryn måste, innan beslut fattas i viktiga frågor, genomföra en noggrann undersökning samt höra alla berörda i ärendet. Då beslut fattas skall inga andra än jurymedlemmarna närvara.  
Juryns medlemmar skall bära väl synlig jurymärkning.  
Juryns medlemmar skall stå strategiskt placerade efter backen och stå i radioförbindelse med varandra och sekretariatet.
- 604.2** Tävlingsjuryns befogenheter och uppgifter är:  
att besiktiga tävlingsbana och tävlingsområde i så god tid att ev. justeringar hinner vidtagas före angiven besiktningstid. Banchefen och nationell TD/tredje jurymedlemmen skall tillsammans besiktiga tävlingsbanan och tävlingsområdet;  
att övervaka störtloppsträning och sammanträda efter densamma;

- att övervaka att den officiella besiktningen, träningen och tävlingen genomföres enligt gällande regler och särskilda bestämmelser;
- att kontrollera tekniska evenemang, t ex den elektriska tidtagningen före tävling;
- att besluta om startmellanrum vid officiell träning och tävling oavsett disciplin;
- att besluta om tävlingen p.g.a. laga hinder måste installeras, avbrytas eller tidsförskjutas;
- att avgöra om laga hinder kan vara orsaken till att tävlande ej i tid infinner sig till start;
- att tillse att uppehållet mellan åk 1 och 2 blir tillräckligt för besiktning av bana 2;
- att besluta om eventuella diskvalifikationer;
- att fatta beslut i de angelägenheter som uppkommer under träningen eller tävlingens gång och ej täcks av föreliggande regler eller där SSF ej har möjlighet att fatta beslut i enligt § 118;
- att föra protokoll som sändes med officiella resultatlistan till Svenska Skidförbundet och berörd klubb om protest behandlats;
- att ägna stor omsorg åt säkerhetsaspekter.

Tävlingsjury måste kvarstå till protesttidens utgång och ev. protester blivit behandlade.

## **§ 605 Lagledarmöte**

Vid nationella, nordiska och andra större tävlingar skall tävlingskommittén sammankalla anmälda tävlingsdeltagares lagledare till ledarmöte. Tävlingsarrangören skall i inbjudan till tävlingen ange tid och plats för mötet. Vid lagledarmötet skall den tredje medlemmen i tävlingsjuryn presenteras. Frågor som berör tävlingen och som tävlingsjuryn har att fatta beslut om kan framföras vid detta möte.

**605.1** Lagledarmötet är ingen beslutande instans. Lagledarmötet utgör ett rådgivande forum.

## **§ 606 Förbundsrepresentation**

**606.1** SSF/AK utser representanter till alla SM-, ÄJSM-, YJSM-, USM- och Veteran-SM- tävlingar.

**606.2** Förbundsstyrelsen utser en representant till SM.

**606.3** SSF svarar för representanternas resor och traktamenten.

## **§ 607 Nationell TD**

**607.1** Vid nationellt SM, ÄJSM, YJSM, USM och Veteran-SM samt A, B och C-finaler utser Svenska Skidförbundet nationell TD för samtliga discipliner som ansvarar för säkerheten samt för teknisk rådgivning och kontroll.

**607.2** Kostnader för nationell TD:s resor, kost och logi vid evenemang enl § 607.1 och § 607.3 betalas helt av arrangören. Kostnader för nationell TD:s arvode betalas av SSF vid evenemang enl § 607.1 och betalas av arrangören vid evenemang enl § 607.3. Rekommendationer för ersättningsnivåer för nationell TD publiceras varje år i "Tillägg till tävlingsregler Alpint"

**607.3** Vid farttävlingar på nationell/regions/distriktsnivå utser arrangerande klubbs distriktsförbund nationell TD, som ansvarar för säkerheten samt för teknisk rådgivning och kontroll.

**§ 608** ***Bansättare***

Bansättare utses av tävlingsjury eller organisationskommitté. Vid tvååkstävlingar skall det vara olika bansättare för varje åk. En av de två bansättarna får utses av arrangören. För störtlopp och super G måste bansättaren känna till tävlingsbacken väl. Tävlingsjuryn är ansvarig för att övervaka bansättningen. Om en utsedd bansättare måste ersättas skall ersättaren ha likvärdiga kvalifikationer som den först utsedde. Ersättare utses av tävlingsjuryn.

**B. Tekniska evenemang och förberedelser**

**§ 610** ***Godkännande av tävlingsbackar***

Tävlingsbackar skall godkännas i fråga om SM-, ÄJSM-, YJSM-, USM- och vid Veteran-SM-tävlingar - av Svenska Skidförbundet;

i fråga om övriga svenska tävlingar - av vederbörande distrikt och region i samråd med AK;

i fråga om internationella tävlingar - av FIS.

Tävlingar i elljus är godkända enligt speciella bestämmelser, se § 620.

**§ 611** ***Tävlingsbanan***

Vid val av tävlingsterräng, som skall vara kuperad och av olika lutningsgrader, skall största möjliga höjdskillnad i relation till kraven för varje tävlingsdisciplin eftersträvas.

Ingen bana får innehålla motlut eller längre plana partier. Det måste vara möjligt att utan stavarnas hjälp glida över alla partier i banan.

Terrängen skall utnyttjas naturligt.

**§ 612** ***Start- och målplats***

Start- och målplats skall vara väl utmärkt. Startplatsen skall medge att den tävlande kan stå avslappnad på startplatsen och snabbt efter starten kunna vinna god fart.

Vid elektrisk tidtagning skall startgrinden vara minst 35 cm och högst 50 cm över snön och avståndet mellan stolparnas mittpunkt skall vara minst 50 cm och högst 80 cm.

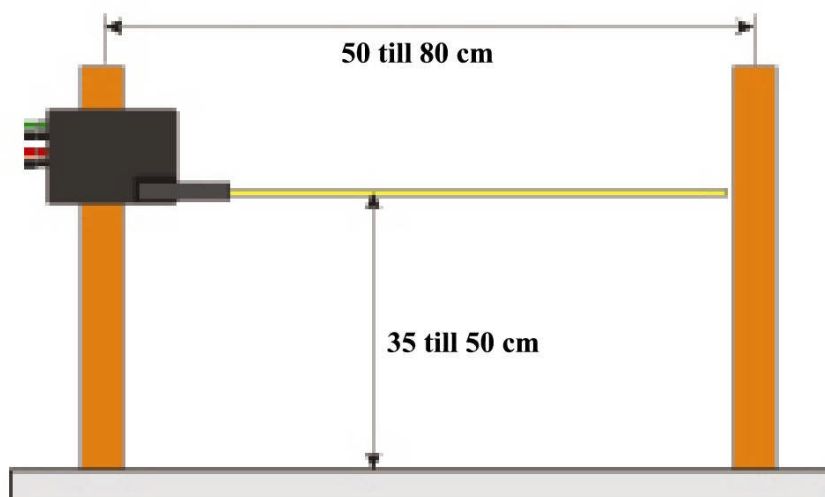

Vid elektrisk tidtagning med målfotocell skall fotocellerna vara placerade så att den övre fotocellen är placerad under knähöjd på åkarna.

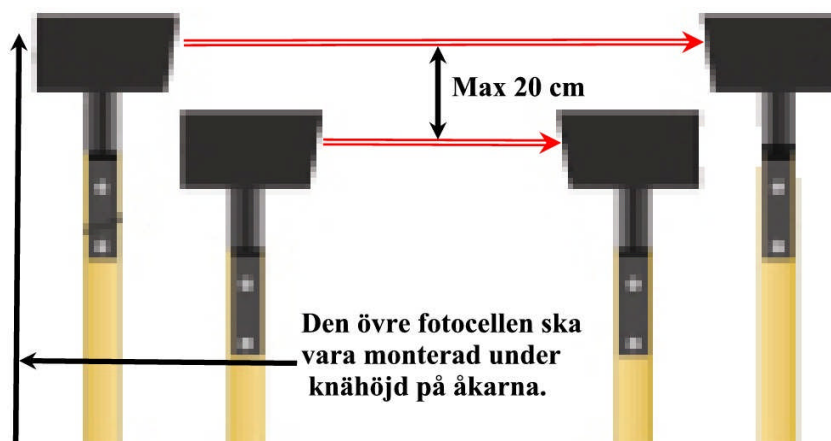

Stolparna för fotoceller bör vara av trä med diameter av max 6 cm och de ska vara sågade nedtill enligt nedanstående bild. Fotocellerna ska vara väl skyddade av madrasser eller annat skydd som skyddar en åkare vid fall så att denne inte kan skada sig på fotocellerna eller annan utrustning vid målet.

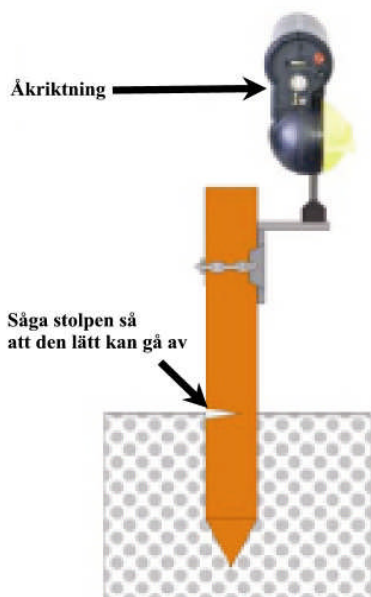

Mållinjen skall vara en rak färgad linje vinkelrätt mot infartssträckan till målet, där tidmätning sker. Målets bredd anpassas efter de tävlandes hastighet, terräng och snöförhållanden. Målets bredd får ej understiga 10 m i slalom, storslalom och super G samt 15 m i störtlopp. Juryn kan, om särskilda natur- eller andra omständigheter föreligger, besluta om dispens härifrån.

Området omedelbart efter mållinjen skall vara så stort, väl preparerat och tillräckligt plant, att tävlande även i högsta fart utan risker kan bromsa och avsluta loppet.

Fasta målstolpar får ej användas.

Markeringen av mål får ej hindra åkaren och skall vara utformat så att åkare ej kan skada sig på målmarkeringarna vid ett fall. Förslag till målmarkering:

1. Dubbla plastkäppar med tvärstag i plast och täckt med spänd perforerad duk.
2. Uppblåsbara målstolpar av plast.
3. Plastkäpp inlindad (klädd) i mjukt material.

## § 613 **Speciella bestämmelser för slalom**

### 613.1 **Slalomtävlingens omfattning**

Slalomtävling genomföres i två omgångar i två skilda banor. Båda omgångarna kan i undantagsfall genomföras i samma bana. Kvalificeringstävling kan anordnas före finaltävling. Om två banor används kan den andra banan utsättas antingen i exakt samma terrängformation som den första eller också i ett nytt avsnitt av samma slalombacke.

### 613.2 **Tävlingsbanan**

Slalombackens höjdskillnad mellan start och mål skall vara enligt **bilaga nr 2**. Genomsnittslutning minst 20% och max 45%.

### 613.3 **Banans preparering och markering**

Banan skall vara så fast preparerad att förhållandena blir om möjligt lika för samtliga startande. Härför krävs banbearbetning under hela tävlingen.

Slalombanan utsättes med portar till ett antal, se bilaga nr 2, och av en svårighetsgrad som bansättaren bestämmer med hänsyn till förhållandena (backens storlek, snöns beskaffenhet, tävlingens betydelse och deltagarnas skicklighet).

En port består av två runda käppar (röda resp. blå) av böjbart, lätt, splitterfritt material, dock ej av trä. Käppens mått, höjd över snöytan och diameter, se Tillägg till Alpina Tävlingsreglerna. Vikkäppar med ovanstående egenskaper skall användas. Hela banan skall vara satt med samma typ av käppar.

De viktigaste typerna av portar och portkombinationer är:

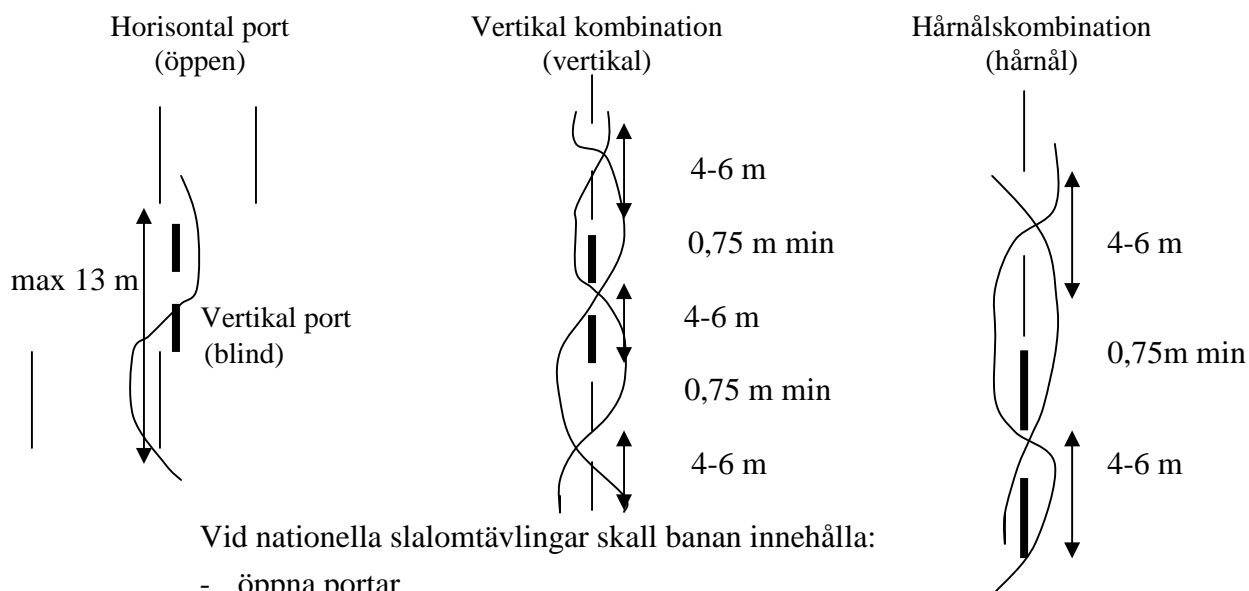

Vid nationella slalomtävlingar skall banan innehålla:

- öppna portar
- blinda portar
- Vertikal 1-3 vertikaler bestående av 3-4 portar
- Hårnål – 2-5 hårnålar bestående av 2 portar

Vid tävlingar där portantalet understiger de internationella kraven skall antalet vertikaler och hårnålar anpassas proportionellt till banans portantal. Dock skall banan innehålla minst en vertikal och en hårnål.

Om juryn så beslutar kan alla kombinationer utelämnas vid ungdomstävlingar.

Vid utsättning av portar gäller:

- a) portens bredd (avståndet mellan käpparnas fotpunkter i snön) skall vara 4-6 m.
- b) Avståndet mellan två portar får ej underskrida 0,75 m. Min. avståndet 0,75 m måste hållas mellan käppar i olika portar. Likaså från den tänkta linjen som sammanbinder käpparna i en port och käpparna i en annan.
- c) Det maximala avståndet från svängkäpp till svängkäpp i två på varandra följande riktningsförändringar (portar) får ej överstiga 13 m.
- d) Slalombanan får innehålla antal riktningsförändringar som är 30-35% av fallhöjden +/- 3, för A-ungdom max 50 riktningsförändringar, max 3 hårnålar max 2 vertikaler samt för B-ungdom max 40 riktningsförändringar, max 2 hårnålar max 1 vertikal.
- e) Portarna numreras från start till mål. Start och mål skall ej medräknas.
- f) Käpphålet i snön skall märkas så att käpp som under tävling fälls kan återställas på exakt samma plats.
- g) Varannan port skall vara blå, varannan röd. Banans första port får vara valfritt röd eller blå.

- h) Banans första portar ska vara öppna portar.
- i) De sista portarna i banan skall vara öppna och så placerade att närmaste och lättaste vägen leder mitt i målet.

#### **613.4 Tävlingsbana med enkelkäpp i slalom**

Om juryn så beslutar är det tillåtet att använda enkelkäpp i banan, förutom i alla kombinationer som måste bestå av dubbelkäppar.

- För att leda åkaren rätt väg skall den första och sista porten bestå av dubbelkäppar
- Efter den första porten skall åkaren åka växelvis på höger respektive vänster sida om banans enkelkäppar i den svängrytm som banan inleddes med.
- Om åkaren passerar en port felaktigt och väljer att fortsätta sitt åk måste åkaren runda den felaktigt passerade porten, se § 635.1, för att fortsätta åket.
- Hårnålar, vertikaler och långsvängar måste innehålla dubbla käppar i alla portar
- I övrigt gäller bestämmelserna i § 613.3

#### **613.5 Bansättaren**

Bansättaren skall besiktiga backen för att kunna bestämma sig för en ungefärlig bansträckning. Terrängen skall utnyttjas väl. Banan skall inte bestå av en serie enformiga standardiserade portkombinationer utan vara omväxlande och anpassad efter terrängen.

Banan skall medge en rytmisk åkning och innehålla svängar av olika radie. Två svängar som förstör rytmen i åkningen skall undvikas. En svår portkombination skall alltid föregås av port där den tävlande kan kontrollera farten. Svåra portkombinationer skall ej förekomma i början eller slutet av banan. Reservkäpparnas platser skall utses av bansättaren tillsammans med banchefen. Dessa käppar får ej placeras så att en tävlande kan missledas.

#### **613.6 Banbesiktning och träning**

Träning i icke utsatt slalombacke får ske enligt tävlingsledningens bestämmelser. Första tävlingsbanan skall vara utsatt senast 1 1/2 timme före tävlingens början.

Mellan 1:a och 2:a omgången skall ett uppehåll på minst en halvtimme göras. Träning i utsatt slalombana är förbjuden.

Tävlande får förflytta sig på skidor uppför backen, även genom portarna. Besiktning från start till mål får endast ske genom s.k. "hasning" där högst två portar får passeras utan att stanna. Det är förbjudet att åka utför i omedelbar närhet av portarna för att "skugga" dessa.

Tävlingsledningen (juryn) utfärdar alla föreskrifter för träning och banstudium.

Om tävlingarnas båda omgångar skall genomföras i samma bana och bansättaren anser sig tvungen att på grund av försämrade snöförhållanden flytta en eller flera portar före andra omgångens början, skall den gamla markeringen i snön utplånas och ändringen meddelas alla tävlande så snart som möjligt.

PM för deltagare anslås på officiella anslagstavlan. Åkarna skall i görligaste mån ges möjlighet att värma upp på ett underlag likvärdigt med tävlingspistens. Den aktive skall bära korrekt påsatt nummerlapp i samband med besiktning, träning samt tävling. Överdragskläder får bäras utanpå nummerlappen vid besiktning.

**613.7 Begränsning av startfältet i andra åket**  
Tävlingsjuryn har rätt att begränsa antalet startande till andra åket. Om detta ska tillämpas måste det anges i inbjudan.

**613.8 Start**  
Startmellanrum enligt juryns beslut, se även § 630 och 631.1.

**613.9 Utrustning**  
De tävlande skall bära godkänd skidhjälm under besiktning, träning samt tävling, detta gäller samtliga klasser. Mer om utrustning finns att läsa under § 626

## **§ 614 Speciella bestämmelser för storslalom**

**614.1 Storslalomtävlingens omfattning**  
Storslalomtävling genomföres i två omgångar i två skilda banor. Båda omgångarna kan i undantagsfall genomföras i samma bana. Vid svåra väderleksförhållanden, för stora startfält eller andra hinder för att genomföra två åk, kan dock tävlingar i ett åk godkännas under följande förutsättningar:

- a) Juryn godkänner åtgärden, och
- b) Höjdskillnaden mellan start och mål är minst 200 m för junior/senior tävling.

**614.2 Tävlingsbanans mått**  
Storslalombackens höjdskillnad mellan start och mål återfinns i **bilaga 2**.  
Storslalombacken skall vara minst 40 m bred. Om tävlingsjuryn bedömer att inga säkerhetsrisker föreligger, kan vissa delar av backens bredd understiga 40 m.

**614.3 Banans preparering och markering**  
Storslalombanan skall prepareras som för slalom.  
En komplett storslalomport innehåller 2 käpp-par med var sin flagga. Käpp-paret består av två runda käppar (röda eller blå) av böjbart, lätt, splitterfritt material, dock ej av trä. Det inre käpp-paret skall vara vikkäppar, endast vid stark vind kan den yttre käppen vara utan led. Käppens mått, höjd över snöyta och diameter, se Tillägg till Alpina Tävlingsreglerna.  
Flaggan (duken) skall vara rektangulär, för öppna portar 75 cm bred och 50 cm hög. För blinda portar skall bredden vara 30 cm. Flaggan fästes på käpp-paret så att flaggans nedre kant ligger minst 1 m över snöytan då käpparna nedstuckits i snön. Flaggan skall lätt lossna vid pååkning för att minska skaderisken.

Vid utsättning av portar gäller:

- a) Portens bredd (avståndet mellan de inre käpparnas fotpunkter i snön) skall vara 4-8 m.
- b) Avståndet till närmaste käpp i kommande port skall vara minst 10 m.
- c) Banan skall innehålla riktningsförändringar som är minimum 11 % och maximum 15 % av höjdskillnaden mellan start och mål. Vid ungdomstävlingar skall antalet riktningsförändringar vara minimum 13 % och maximum 18%.
- d) Portarna skall numreras från start till mål. Start och mål skall ej medräknas.
- e) Käpphålen i snön skall märkas så att käpp som under tävling fällt kan återsättas på exakt samma plats.
- f) Varannan port (käppar och flagga) skall vara blå, varannan röd. Banans första port får vara valfritt röd eller blå.

- g) Portarna skall sättas så att de är väl synliga för den tävlande även i hög fart.
- h) Flaggan i varje enskilt käpp-par skall ligga i rät vinkel mot åkriktningen. Detta gäller även s.k. blinda portar.
- i) I blind port skall flaggan rullas upp på stängerna så att flaggans bredd minskar till 30 cm.
- j) Banans första port skall vara en öppen port.
- k) De sista portarna i banan skall vara öppna och så placerade att närmaste och lättaste vägen leder mitt i målet.

#### **614.4 Tävlingsbana med enkelkäpp i storslalom**

Om juryn så beslutar är det tillåtet att använda enkelkäpp (1 käpp-par med flagga) i banan, förutom i alla kombinationer som måste bestå av dubbelkäppar.

- För att leda åkaren rätt väg skall den första och sista porten bestå av dubbelkäppar
- Efter den första porten skall åkaren åka växelvis på höger och vänster sida om banans enkelkäppar i den svängrytm som banan inleddes.
- Om åkaren passerar en port felaktigt och väljer att fortsätta sitt åk måste åkaren runda den felaktigt passerade porten, se § 635.1, för att fortsätta åket.
- Hårnålar, vertikaler och långsvängar måste innehålla dubbla käppar i alla portar
- I övrigt gäller bestämmelserna i § 614.3

#### **614.5 Bansättaren**

De allmänna principerna för utsättning av slalombana gäller även för storslalom.

Portarna skall sättas så att den tävlande kan påbörja svängen i god tid. Tävlingsbackens bredd bör utnyttjas så mycket som möjligt.

Den maximalt tillåtna portbredden bör utnyttjas i snabba partier av banan och i s.k. blinda portar.

#### **614.6 Banbesiktning och träning**

På tävlingsdagen skall backen vara avstängd. Samma dag och senast 1 timme före tävlingens början skall den slutgiltiga placeringen av portarna vara klar. Om tävlingen genomföres i två omgångar skall det vara minst en halvtimmes paus mellan åken.

Tävlande skall ha möjlighet att studera och lära sig banan och dess detaljer under antingen förflyttning på skidor uppför backen eller genom s.k. "hasning där högst två portar får passeras utan att stanna.

Den aktive skall bära korrekt påsatt nummerlapp i samband med besiktning, träning samt tävling. Överdragskläder får bäras utanpå nummerlappen vid besiktning.

Det är förbjudet:

att åka i själva banan

att åka i omedelbar närhet av portarna för att "skugga" dessa. I övrigt utfärdar tävlingsledningen (juryn) alla erforderliga föreskrifter.

#### **614.7 Start**

Startmellanrum enligt juryns beslut, se även § 630 och 631.1.

- 614.8 Utrustning**  
De tävlande skall bära godkänd skidhjälm under besiktning, träning samt tävling, detta gäller samtliga klasser. Mer om utrustning finns att läsa under § 626
- § 615 Speciella bestämmelser för Super G**
- 615.1 Super G-tävlingens omfattning**  
Super G-tävling genomföres som regel i en omgång. Vid fallhöjder understigande 300 m (junior och senior) eller 200 m (ungdom) genomföres tävlingen i två omgångar.  
Gul flagg kan vid behov placeras ut, se § 625
- 615.2 Tävlingsbanans mått**  
Höjdskillnad mellan start och mål skall vara högsta möjliga men ej överstiga FIS (Internationella Skidförbundets) regler:  
För övriga tävlingar återfinns måtten i **bilaga 2**. Backen skall vara minst 30 m bred. Om tävlingsjuryn bedömer att inga säkerhetsrisker föreligger, kan vissa delar av banans bredd understiga 30 m.
- 615.3 Banans preparering och markering**  
Banan måste prepareras som för störtlopp. I de delar av banan där portar sätts och där de tävlande måste svänga, skall preparering ske som för slalom.  
En port består av 4 runda käppar. Mellan varje käpp-par spännes en flagga. En komplett port för Super G innehåller alltså 2 käpp-par med var sin flagga.  
Käpp-paret består av två runda käppar (röda eller blå) av böjbart, lätt splitterfritt material, dock ej av trä. Det inre käpp-paret skall vara vikkäppar, endast vid stark vind kan den yttre käppen vara utan led. Käppens mått, höjd över snöyta och diameter, se Tillägg till Alpina Tävlingsreglerna.  
Flaggan (duken) skall vara rektangulär, 75 cm bred och 50 cm hög. Flaggan fästes på käpp-paret så att flaggans nedre kant ligger minst 1 m över snöytan då käpparna nedstuckits i snön. Varannan port skall vara blå och varannan port röd.  
I blinda portar skall flaggan vara 30 cm bred och 50 cm hög. Flaggan skall lätt lossna vid pååkning för att minska skaderisken.  
Vid utsättning av portar gäller:
- Portens bredd (avståndet mellan de inre käpparnas fotpunkter i snön) skall vara 6-8 m för öppna portar och 8-12 m för blinda portar.
  - Avståndet till närmaste käpp i kommande port skall vara minst 25 m. Undantagsvis, om terrängen så kräver, kan avståndet minskas till 15 m.
  - Banan skall innehålla ett antal riktningförändringar som är lika med 6-10% av fallhöjden. Det gäller även vid ungdomstävlingar.
  - Portarna skall numreras från start till mål. Start och mål skall ej medräknas.
  - Käpphålen skall märkas så att käpp som under tävlingen fällt kan återställas på exakt samma plats.
  - Varannan port (käppar och flagga) skall vara blå, varannan röd. Banans första port kan vara valfritt röd eller blå.
  - Portarna måste sättas så att de tävlande tydligt kan se dem också i höga hastigheter.

- h) De båda flaggorna i käpp-paret skall om möjligt ligga i rät vinkel mot åkriktningen.
- i) Vid dålig sikt skall röda rikttningsflaggor sättas på vänster sida av banan, sett uppifrån, och t ex granris på högra sidan. Vid behov kan granris också hackas och spridas ut i banan.
- j) De sista portarna i banan skall vara öppna och så placerade att närmaste och lättaste vägen leder mitt i målet.

#### **615.4 Bansättaren**

Med tanke på portarnas bredd och avståndet mellan dem är det bättre att i huvudsak sätta öppna portar, så att terrängen kan utnyttjas till det yttersta för att få en kontrollerad hastighet. Inga byggda hopp, men terrängen bör utnyttjas så att om möjligt kortare luftfärder sker.

En super G-bana ska innehålla varierat långa och korta svängar, högfartssvängar, glidpartier och naturliga hopp. De tävlande skall själva kunna välja sin egen linje mellan portarna.

#### **615.5 Banbesiktning och träning**

På tävlingsdagen skall backen vara avstängd. Samma dag och senast 1 timme före tävlingens början skall den slutgiltiga placeringen av portarna vara klar.

Tävlande skall ha möjlighet att studera och lära sig banan och dess detaljer under antingen förflyttning på skidor upp för backen eller genom s.k. "hasning".

På tävlingsdagen får ett träningsåk utan tidtagning organiseras för ungdom

Den aktive skall bära korrekt påsatt nummerlapp i samband med besiktning, träning samt tävling. Överdragskläder får bäras utanpå nummerlappen vid besiktning.

#### **615.6 Start**

Startmellanrum enligt juryns beslut, se även § 630 och 631.1.

#### **615.7**

Deltagare som tvingas avbryta sitt åk (t.ex. vid ett fall) får icke fortsätta åkningen och måste se till att banan är fri för nästa tävlande.

#### **615.8 Utrustning**

De tävlande skall bära godkänd skidhjälm under besiktning, träning samt tävling, detta gäller samtliga klasser. Mer om utrustning finns att läsa under § 626

### **§ 616 Speciella bestämmelser för störtlopp**

#### **616.1 Störtloppstävlingens omfattning**

Tävling i störtlopp genomföres som regel i två omgångar. Vid fallhöjd överstigande 350 m (junior och senior) eller 200 m (ungdom) genomföres tävlingen i en omgång.

Tävlingen skall genomföras i en följd utan avbrott. Genomföres tävlingen i två omgångar skall startordning enligt § 621.4 tillämpas.

Gul flagg kan vid behov placeras ut, se § 625.

**616.2 Tävlingsbanans mått**

I princip skall i störtlopp eftersträvas att uppnå största möjliga höjdskillnad mellan tävlingsbanans start och mål. Störtloppsbackens höjdskillnad mellan start och mål återfinns i **bilaga 2**.

Banan skall vara minst 30 m bred. Om tävlingsjuryn bedömer att inga säkerhetsrisker föreligger, kan vissa delar av banans bredd understiga 30 m.

**616.3 Banans preparering och markering**

Störtloppsbanan skall vara så fast preparerad att den tävlandes skidor om möjligt ej lämnar spår efter sig och den tävlande som faller ej fastnar med skidorna i snön.

Snövallar, skyddsnät o dyl. skall användas för att minska risker på särskilt farliga punkter i banan.

Konstgjorda hinder/hopp, som medför en uppenbart ökad säkerhetsrisk får icke användas.

Tävlande får icke göra egna markeringar i banan.

Riktningssflaggor i form av fyr- eller trekantiga vimplar på korta käppar eller "markeringar" med hjälp av t ex granris kan användas för att visa banans bredd och riktning. Dessa placeras vid sidan av och längs hela tävlingsbanan och så nära varandra att en tävlande ser dem även i högsta fart och vid mindre god sikt. Granris kan även hackas och spridas i banan för detta ändamål.

Riktningssflaggor av olika färger eller granris placeras längs banans båda sidor.

En port för störtlopp består av fyra runda käppar. Mellan varje käpp-par spännes en flagga. En komplett port innehåller alltså 2 käpp-par med var sin flagga.

Banans käppar skall nedstuckna i snön mäta minst 1,80 m över snöytan. Käpparnas diameter skall vara enl. § 627.

Flaggan (duken) skall vara rektangulär, 75 cm bred och 50-100 cm hög. Flaggan fästes på käpp-paret så högt som möjligt.

Vid utsättning av portar gäller:

- a) Portarna skall vara minst 8 m breda räknad mellan de inre käpparnas fotpunkter i snön.
- b) Portarna skall ha röd eller blå färg.
- c) De båda flaggorna i portens käpp-par skall stå i höjd med varandra och om möjligt ligga i rät vinkel mot åkriktningen.
- d) Portarna skall ha en sådan inbördes placering att man, under normala väderleksförhållanden, kan se från en port till nästkommande.
- e) Portar i kurvor skall sättas så att den tävlande styrs mot insidan av kurvan (speciellt i skogspartier).
- f) Banan får ej sättas så att den tävlande måste göra långa hopp där han riskerar att landa på flacka partier eller partier där banan fortsätter på skrå.
- g) Käpphål i snön skall märkas så att käpp som under tävling fälls kan återställas på exakt samma plats.
- h) Portarna skall numreras från start till mål. Start och mål skall ej medräknas.
- i) De sista portarna i banan skall vara öppna och så placerade att närmaste och lättaste vägen leder mitt i målet.

**616.4 Bansättaren**

Bansättaren i störtlopp måste göra sitt arbete med stor kunskap och efter noggrant övervägande med tanke på att bansättaren har ett stort ansvar.

Terrängen måste ovillkorligen vara rensad från stenar, rötter o dyl. Den tävlande får ej utsättas för risken att skadas av sådana föremål.

Vid utsättning av en störtloppsbanan måste följande faktorer noga beaktas:

- 1) Snökonsistens och backens lutningsförhållanden;
- 2) Tävlingsdeltagandes skicklighet;
- 3) Säkerhet.

Störtloppsbanan skall anpassas efter de tävlandes skicklighet. Banan får ej vara chansartad och utsätta de tävlande för onödiga riskmoment.

**616.5 Banbesiktning, träning**

Störtloppsbanan skall vara utsatt i så god tid att tävlande kan träna i banan minst 2 åk, under två dagar, dock endast på av tävlingsledningen fastställda officiella träningstider.

Tävlingsjuryn kan avbryta träningen och fastställa nya träningstider om snöförhållandena tvingar därtill.

Den aktive skall bära korrekt påsatt nummerlapp i samband med besiktning, träning samt tävling. Överdragskläder får bäras utanpå nummerlappen vid besiktning.

För träning gäller:

- a) Banan skall vara utsatt exakt som för tävling.
- b) Alla till tävlingen anmälda måste åka minst ett helt träningsåk med tidtagning.
- c) Mellan varje åk skall det vara ett startmellanrum på 1 minut om juryn ej annat bestämmer.
- d) Officiell tidtagning skall äga rum vid minst ett träningsåk.
- e) Träningen skall inledas av föråkare.
- f) Deltagare som tvingas avbryta träning eller tävling på grund av gul flagg har rätt till omåk och skall så fort som möjligt ta sig till start. Beträffande gul flagg se § 625.
- g) Förbindelser/kommunikationer och sjukvård skall fungera som på tävling.
- h) Tävlingsjuryn skall övervaka träningen.
- i) Om banan av någon anledning t ex dåliga snöförhållanden, måste stängas under träningen, skall deltagarna ges möjlighet att i närvaro av tävlingsfunktionärerna inspektera banan på själva tävlingsdagen.

**616.6 Start**

Startmellanrum enligt juryns beslut, se även § 630 och 631.1.

**616.6.1 Startordning**

Att man inför varje träningsdag lottar enl § 621 och berörd tävlingstyp (med eller utan ranking). Vid flera träningsåk samma dag skall samma startordning gälla om inte juryn beslutar om omvänd startordning.

**616.7 Avbryta tränings-/tävlingssåk**

Deltagare som tvingas avbryta sitt tränings- eller tävlingssåk (t.ex. vid ett fall) får icke fortsätta åkningen och måste se till att banan är fri för nästa deltagare.

**616.8 Utrustning**  
De tävlande skall bära godkänd skidhjälm under besiktning, träning samt tävling, detta gäller samtliga klasser. Mer om utrustning finns att läsa under § 626.

## **§ 617 Kombinerade alpina tävlingar/Superkombination**

### **617.1 Omfattning**

Kombinerade alpina tävlingar kan vara av följande slag:

Superkombinationstävling ska beräknas på ett åk i slalom och störtlopp/super G enligt följande: Sammanslagning av tid ifrån respektive disciplin. Båda disciplinerna bör köras på samma dag.

2-kombination - det normala med en kombination av störtlopp och slalom, alternativt kombinera två valfria tävlingar.

3-kombination - kombination av tre valfria tävlingar.

### **617.2 Disciplinordning**

Tävlingsarrangören bestämmer disciplinordningen inom kombination.

### **617.3 Tävlingsregler**

För varje tävlingsdisciplin ingående i alpin kombination gäller i princip reglerna för varje enskild disciplin i detta reglemente.

### **617.3 Startordning Superkombination**

För startordning i superkombination gäller i princip reglerna för varje enskild disciplin men om slalomåket genomförs först får åkare som inte startat, brutit eller diskvalificerats i åk 1 ändå starta i åk 2. Om ranking förekommit skall sådana åkare starta i startnummerordning efter sista åkare enligt resultatlistan för åk 1, om ingen ranking förekommit gäller § 621.4

### **617.4 Uträkning av resultat**

Resultaten i kombinerad alpin tävling erhålles genom summering av erhållna tider, tävlingspoäng eller platssiffra i varje disciplin som ingår i kombinationen. Vilken typ av resultatsummering som skall användas anges i inbjudan.

## **§ 618 Parallell**

### **618.1 Definition**

En parallelltävling är en utslagstävling där två tävlande åker likartat sida vid sida i två banor. Endast tidsdifferensen vid målgång mäts mellan de båda åkarna. Segraren kan i första åket endast vinna med en tidsdifferens motsvarande tidspåslaget enl. §618.16. Den åkare som efter två åk i sin omgång har den bästa sammanlagda tidsdifferensen har vunnit och går vidare till nästa omgång.

**618.2 En omgång**

En hel omgång i parallellslalom består av två åk där varje åk har ett eget matchnummer.

I varje match mellan två åkare byter åkarna bana till andra åket

**618.3 Backens preparering**

Backens struktur och form skall vara lika i ett så brett område att båda banorna får plats med likartade förhållanden. Variationer i terrängen och backens svårighetsgrad skall vara lika för båda banorna.

Underlaget måste vara preparerat som för slalom och tävlingsförhållandena lika i båda banorna.

**618.4 Fallhöjd och antal portar**

Fallhöjden från start till mål skall vara:

<i>Junior och senior:</i>	80-100 m och innehålla mellan 20-30 portar
<i>Ungdom A</i>	60-80 m och innehålla mellan 15-22 portar
<i>Ungdom B</i>	40-60 m och innehålla mellan 12-15 portar

**618.5 Banorna**

Banorna skall innehålla en serie portar som består av två ledade käppar som är sammanbundna av en flagga. Flaggan skall vara elastisk och så konstruerad att den lossnar från käppen om någon åkare fastnar i porten.

- Käppar och flaggor skall vara röda för den vänstra banan uppifrån och blå för den högra.
- Flaggornas nedre kant ska vara minst 1 meter ovanför snön.
- Det måste vara samma bansättare till båda banorna och de banorna ska vara identiska och parallella.
- Ett konstgjort hopp kan ingå i banorna.
- Banorna ska innehålla rytmiska svängar i varierade svängradier.
- Banans första port ska placeras mellan 8 – 10 meter från starten.
- Direkt efter sista porten i banorna måste det tydligt markeras en avgränsning mellan banorna så att åkriktningen leder rakt in mot respektive mål.

**618.6 Avstånd mellan banorna**

Avståndet från svängkäpp till svängkäpp i de båda banorna ska vara mellan 6 – 7 meter. Samma avstånd gäller mellan alla svängkäppar i banorna, från start till mål.

**618.7 Start**

Starten skall bestå av två likadana startgrindar som öppnas samtidigt genom en elektriskt styrd startanordning. Startsystemet kan också öppnas manuellt.

Två olika konstruktioner av startgrind kan användas.

A: En lucka 100 cm bred och 40 cm hög som faller ner framför åkaren när starten går.

B: Två luckor (saloondörrar) vardera 50 cm breda och 40 cm höga sittande på ca. 100 cm höjd och öppnas åt sidorna när starten går. Här måste en bräda finnas fastsatt i snön bakom åkarna så att skidorna kan få ett stöd i bakkant i samband med starten.

Startdomaren måste vara placerad mellan åkarna vid starten, endera framför eller bakom så att han har uppsikt över hela banan. Startsignal kan endast ges efter att startdomaren har gett de båda åkarna tillstånd att starta. Alla beslut inom startområdet fattas av den officiella startern.

- 618.8 Felaktig start**  
Åkaren diskvalificeras om  
A: Åkaren inte har minst en skidspets mot startgrinden (gäller vid användande av startgrind 1107 A).  
B: Åkaren inte har båda stavarna i snön på anvisade platser.
- 618.9 Startkommando**  
Innan startern ger startkommandot måste han fråga åkarna med början i den röda banan:  
”Röd bana klar”  
”Blå bana klar”  
Först efter att båda åkarna har svarat ”Ja” på frågan kan startern ge startkommandot ”Färdiga”.  
Om en eller båda startgrindarna blivit blockerade på grund av ett mekaniskt eller elektriskt fel måste startproceduren göras om.
- 618.10 Sen till start**  
Om en åkare inte finns på plats eller är redo för start, kallas nästa par fram. Om åkaren fortfarande inte kan starta förlorar denne, - i första åket med tidspåslaget för tävlingen, - i andra åket hela omgången.
- 618.11 Ej till start**  
Om en åkare i första omgången saknar sin motståndare tillåts ett ensamåk. Om en åkare i senare omgångar saknar sin motståndare tillåts inget ensamåk. Åkare som inte har någon lottad motståndare går automatiskt vidare till nästa omgång.
- 618.12 Mål**  
Målområdet måste vara symmetriskt och mållinjen skall vara parallell med startlinjen. Varje mål måste vara markerat med två käppar som är placerade minst 7 meter från varandra och helst sammanbundna med en målflagga.
- 618.13 Målgång**  
Vid utebliven registrering av målgång görs en omstart med åkarna i den bana som använts i det ordinarie åket.  
Om båda åkarna har exakt samma tidsdifferens efter två åk körs ett tredje åk där banorna lottas. Vinnaren av det tredje åket vinner omgången och går vidare till nästa omgång.
- 618.14 Jury och bansättare**  
Juryn består av  
- en nationell TD  
- en tävlingsledare  
- en måldomare  
Bansättaren utses av juryn om inte det gjorts tidigare av SSF. Banorna besiktas av bansättaren tillsammans med juryn som ansvarar för tävlingen.
- 618.15 Tidtagning**  
Eftersom startgrindarna öppnas samtidigt så mäter man bara skillnaden vid målgång mellan de båda åkarna. Första åkare som korsar mållinjen startar en klocka som stoppas när nästkommande åkare korsar mållinjen. Åkare två får då tidsskillnaden i 1/1000-sekunder till åkare ett. Alternativt finns det två tidtagningar som startas samtidigt när startern öppnar grindarna men som har skilda målklockor som stoppas när respektive åkare bryter mållinjen.

- 618.16 Tidspåslag**  
Tidspåslaget beslutas av juryn och bestäms utifrån banans åktid och backens svårighetsgrad. Rekommenderat tidspåslag för junior/senior är:  
Vid åktider under 30 sekunder – tidspåslag = max 1,2 sekunder  
Vid åktider över 30 sekunder – tidspåslag = max 1,5 sekunder
- 618.17 Antalet åkare**  
Antalet startande i finalen bör inte överstiga 32 åkare. De 32 åkarna är kvalificerade från en kvaltävling eller uttagna i någon annan form. Åkarna erhåller nummerlappar från 1 till 32 som de behåller genom hela tävlingen.  
Med 32 startande i finalen bildas det 16 par där första paret bildas av:  
Par 1: nr: 1 och nr: 32 i kvalet  
Par 2: nr: 2 och nr: 31 i kvalet  
Par 3: nr: 3 och nr: 30 i kvalet  
Par 4: nr: 4 och nr: 29 i kvalet  
Par 5: nr: 5 och nr: 28 i kvalet osv.
- 618.18 Banbesiktning**  
Åkarna har rätt att besiktiga banan en gång med skidorna på från start till mål. Besiktningstiden är 15 minuter. Under besiktningen får inga åkare passera över hoppet (provhoppa) om inte juryn beslutar annat.
- 618.19 Preparering**  
Om någon förändring eller preparering är nödvändig under tävlingen ska detta ske efter att en hel omgång är klar.
- 618.20 Startordning första omgången**  
Startordningen sker enligt tabellen 618.17 genom hela gruppen och båda åken utan att vända gruppen.  
Det lägsta startnumret i paret åker först i den röda banan och det högsta startnumret i den blå. I det andra åket byter man bana. Samma system används i alla elimineringsomgångar och även i finalen.  
Åkare som vunnit båda åken eller har den lägsta totaltiden (bästa tidsdifferensen) av båda åken, går vidare till nästa omgång med totalt 16 åkare.
- 618.21 Startordning andra omgången**  
I andra omgången åker segraren i 1:a paret mot segraren i 16:e paret med startordning enligt tidigare modell. Omgången genomförs även här i två åk och åtta åkare kvalificerar sig till kvartsfinalen.
- 618.22 Kvartsfinal**  
De åtta kvalificerade åkarna startar här enligt tidigare startordning från början till slutet av gruppen.  
Placeringarna på de fyra som här blir utslagna är 5,6,7, och 8 med nr: 5 för den åkaren med minst förlustmarginal.
- 618.23 Semifinal och final**  
De fyra kvalificerade åkarna startar här enligt tidigare startordning från början till slutet av gruppen.  
Förlorarna i semifinalen åker sitt första åk om 3:e och 4:e plats innan finalparet åker sitt första. Därefter åker 3:e och 4:e paret sitt sista åk innan tävlingen avslutas med finalåket.

**618.24 Portdomare**

Portdomare med flaggor i samma färg som banan de bevakar måste vara utplacerade utefter banan och göra juryn uppmärksam på när ett regelbrott begås.

**618.25 Förseelse med tidspåslag**

Åkare som i *första åket* av en omgång gör någon av följande förseelser, får ett tidspåslag till åk två.

Åkare som i *andra åket* av en omgång gör någon av följande förseelser, förlorar matchen och omgången.

Förseelser:

- disciplinlar en port
- passerar på fel sida om porten
- felaktig eller ingen målgång
- störa motståndaren, medvetet eller omedvetet
- åker in i motståndarens bana så kontakt uppstår
- tvingar motståndaren att väja för att undvika kollision

**618.26 Ingen förseelse**

Följande händelser räknas **Ej** som förseelse:

- port som lossnar och kommer in i motståndarens bana
- att spruta snö på motståndaren under åket
- att korsa motståndarens bana utan att hindra åkaren
- hinder i banan (åkaren kan begära omåk vid ett omedelbart stopp)

**618.27 Förlorat åk**

Förlorat åk ger tidspåslag men ej diskvalificering.

Den åkare i *andra åket* som först gör en förseelse av de två som innebär "Förlorat åk", eller är efter med mer än tidspåslaget i mål, förlorar omgången.

**618.28 Uråkning**

Om båda åkarna åker ur vid olika tidpunkt i samma åk, vinner den åkare som gör förseelsen sist.

Om båda åkarna åker ur vid samma tidpunkt i samma åk, vinner den åkare som kommit längst i banan.

Om man inte kan bedöma vem av de båda åkarna som åker ut först eller vem som kommit längst då båda åker ur, anses åket vara oavgjort.

**618.29 Vid fall**

Om en åkare faller i *första åket* får denne ett tidspåslag inför andra åket.

Om båda åkarna faller i *första åket* är det den åkare som faller *först*, som får tidspåslaget.

Om båda åkarna faller i *andra åket* är det den åkare som faller *sist* som går vidare till nästa omgång.

**§ 619      *Knockoutslalom*****619.1      Deltagande**

Alla åkare får åka de två första åken. Vid ca 70 startande får samtliga startande åka 2 åk, 60 % 3 åk och 35% 4 åk.

**619.2      Åk 1-Alla**

Alla får åka. De 40 (ca 60% av startande) bästa går vidare till A-gruppen, de övriga går vidare till B-gruppen.

**619.3      Åk 2 – A-gruppen**

Av de 40 som startar går de 25 bästa vidare, 15 st. blir utslagna.

**619.4      Åk2 – B-gruppen**

Av de övriga som inte gick vidare från åk 1 till A-gruppen, så går de tre bästa vidare till A-gruppen, den 4:e till 20:e bästa går vidare i B-gruppen, resten är utslagna.

**619.5      Åk 3 – A-gruppen**

Av de 25 från åk 2 i A-gruppen + de 3 från åk 2 i B-gruppen, så går 16 vidare i A-gruppen, resten är utslagna.

**619.6      Åk 3 – B-gruppen**

Av de 17 från åk 2 i B-gruppen, så går 8 st. vidare i B-gruppen resten är utslagna

**619.7      Åk 4 –A-gruppen**

Av de 16 från åk 3 i A-gruppen går 10 st. vidare i A-gruppen, resten är utslagna.

**619.8      Åk 5 A-gruppen**

Av de 10 från åk 4 i A-gruppen går 7 st. till final, resten är utslagna.

**619.9      Åk 4 – B-gruppen, B-Final**

Av de 8 från åk 3 i B-gruppen, så går segraren till A-final.

**619.10      Åk 6 – A-gruppen , A-Final**

Av de 7 från åk 5 i A-gruppen och vinnaren i B-finalen åker A-finalen. Bästa tid i detta åk vinner hela tävlingen, näst bästa tid i detta åk kommer två i hela tävlingen osv.

**619.10.1      Undantag**

Om åkarantalet är så stort att tävlingen bedöms att bli för långt utdragen i tid om § 619.1–619.11 skall följas, äger arrangören rätt att ändra antalet åkare som går vidare i varje åk. Beslut om sådan ändring fattas av tävlingsledningen och skall omedelbart anslås och tillkännages via högtalare.

**619.11      Startordning**

Startintervallet mellan åkarna rekommenderas till 25-30 sek.

Startordning i omgång 1 – lottad och därefter efter resultat, dvs. 1:an i föregående omgång startar sist. Om två åkare har samma tid, rangordnas den med senare startordning före den med tidigare startordning. Om det finns fler på sista placering av de som går vidare i varje omgång utökas antalet i den omgången.

**619.12 Diskvalificeringar**

Åkare som diskvalificeras i sitt åk är utslagen från tävlingen. Diskvalificeringar meddelas i högtalaren och anslås på anslagstavla efter varje åk. Mer ang. diskvalificeringar se § 640.

**619.13 Protest**

Åkare som diskvalificeras i sitt åk äger rätt att protestera mot diskvalifikationen. Angående protestförfarande se § 641.

**619.14 Priser**

Priser till alla i A-Finalen och ytterligare ett 20-tal utlottningspriser.

**§ 620 Elljustävlingar**

**620.1** Elljustävlingar är tillåtna i slalom och storslalom.

**620.2** Belysningen måste uppfylla följande krav:

**620.2.1** Belysningen i backen skall vara minst 80 lux, mätt parallellt med marken. Belysningen skall vara så jämnt fördelad som möjligt, max 40% avvikelser.

**620.2.2** Strålkastarna skall placeras så att ljuset inte ändrar backens topografi. Ljuset skall ge (visa) de tävlande en exakt bild av tävlingsområdet och får inte påverka uppskattningen av avstånd och precision.

**620.2.3** Ljuset får inte skugga banan för de tävlande och inte blända dem.

**620.2.4** Hinder och byggnader som finns i närheten av backen måste vara klart (tydligt) belysta.

**620.2.5** Strålkastarna får inte placeras längre ifrån varandra än 3 gånger måttet mellan snön och strålkastaren.

**620.3** Arrangören skall i samband med en tävlingsansökan lämna rapport över backens ljusförhållande uppmätt med luxmätare med cosinuskorrektur.

**C. Tävlingen och de tävlande****§ 621 Ranking och lottning av startordning**

**621.1** Lottning om startnummer sker:

antingen med samtliga till tävlingen i samma klass anmälda samlade i en grupp eller genom uppdelning av de anmälda i rankinggrupper.

Ranking skall förekomma så snart detta är möjligt, dock senast tävlingsdagen. Vid nationella mästerskapstävlingar skall offentlig lottning ske. Vid övriga tävlingar får lottning ske tidigast 3 dagar före tävlingsdagen. Vid kvällstävlingar måste lottning ske senast på förmiddagen samma dag.

**621.2** För ranking gäller följande:

Anmälda deltagare indelas i

a) deltagare som går att rangordna efter FIS punktlista.

b) deltagare som icke går att rangordna enligt a).

**A. Rangordning**

Grupp 1, inom vilken lottning sker, skall bestå av de 15 högst rankade, därefter startordning enligt punktlistan.

**B. Icke Rangordnade**

Deltagare som icke går att rangordna bildar tävlingens sista grupp. Inom denna grupp sker lottning.

**621.3**

Om till tävlingen på fastställt sätt anmäld deltagare ej blivit inlottad eller inplacerad på rätt plats (orsakat av misstag som tävlande eller tävlandes förening ej kan lastas för) skall tävlingsjuryn lotta eller placera in den tävlande på s.k. B-nummer. Detta innebär att den tävlande kan lottas på vilket startnummer som helst inom grupp 1. Om tävlande erhållit t ex nr 7 benämnes detta startnummer 7 b, varvid 7 b startar efter nr 7 men före nr 8. I sådant fall kommer grupp 1 att bestå av fler än 15 åkare. Vid inplacering rangordnas åkaren enligt sina punkter i punktlistan. När ranking saknas lottas åkaren in på vilket startnummer som helst inom gruppen. Om en arrangör väljer att efter lottning ta emot en anmälan av andra skäl bör åkaren ändå placeras in på ett B-nummer enligt ovanstående principer.

**621.4**

Om tävlingen genomföres i två omgångar skall:

När ranking förekommit: Startordningen i andra omgången skall vara enligt första omgångens resultat dock med omvänd startordning för de trettio första. Juryn kan dock besluta om att vända de femton första inför andra åket vid mindre goda förhållanden i banan. Om två åkare har samma tid, startar den med lägre startnummer före den med högre startnummer. Om det finns fler på plats nummer 30 inför andra åket skall första startgrupp utökas.

När ranking inte förekommit: Startordningen i andra omgången skall vara omvänd startordning mot första åkets startordning.

Undantag 1): Vid distriktstävlingar kan SDF besluta om ranking efter punktlista uppgjord av SDF eller efter annan princip.

Undantag 2): Vid föreningsstävlingar avgör arrangören principerna för ranking.

Undantag 3): Mästerskapstävlingar/finaler kan ha annan ranking. Se Tillägg till Alpina Tävlingsreglerna

Rekommendation vid ungdomstävlingar i 2 åk är att alla som startat i åk 1 skall få åka i åk 2. Startordning i åk 2 skall då vara att man åker på sin plats enligt omvänd startordning. Undantag från detta kan göras vid mästerskap och finaler.

**§ 622*****Deltagarantalet***

Deltagarantalet vid vissa sanktionerade tävlingar fastställs av SSF inför varje säsong.

**§ 623*****Nummerlappar***

Tävlande är skyldiga att bära den nummerlapp och övrig märkning som tävlingsledningen utdelar.

Siffrorna ska vara minst 8 cm höga och lätt läsliga. Den aktive skall bära korrekt påsatt nummerlapp eller annan av tävlingsledningen utdelad märkning i samband med tävling/träning/besiktning/. Överdragskläder får bäras utanpå nummerlappen.

Tävlande som bryter tävlingen skall omedelbart ta av sig nummerlappen och övrig av tävlingsledning utdelad märkning och snarast återlämna den till närmaste funktionär eller vid målet. Tävlande är skyldig att ersätta borttappad nummerlapp.

#### § 624 **Föråkare**

Tävlingsledningen skall ställa kvalificerade föråkare till förfogande. Tävlingsjuryn bestämmer antalet föråkare för respektive åk. Föråkarna startar omedelbart före första startande.

Föråkare har till uppgift att med sin åkning bekräfta att banan och tidtagning är klar för tävlingsbruk. Föråkare rapporterar vid målet till tävlingsledaren och tävlingsjuryn. Föråkarnas tider får icke offentliggöras.

#### § 625 **Gul flagg**

Tävlingsjury kan vid behov besluta om att gul flagg skall placeras ut på ett eller flera ställen vid träning och tävling. Med gul flagg avses platser där tävlingsledningen kan stoppa åkare i banan om detta krävs. Vid besiktning skall gul flagg vara utsatt väl synliga i snön på de platser där de kommer att finnas under träning och tävling.

Om en åkare vinkas av med gul flagg skall denne omedelbart stanna och sedan lämna banan enligt instruktioner från funktionär. Åkare som vinkats av har rätt till omåk och skall snarast bege sig till start och anmäla sig till startdomaren.

Arrangör utser funktionärer för gul flagg där erfarenhet och kunighet är av största betydelse. Tävlingsjuryn skall godkänna valet av funktionärer för gul flagg. Under tävling kan det vara lämpligt att jurymedlem finns i närheten av gul flagga. Jurymedlem skall i UNDANTAGSFALL sköta gul flagga!

#### § 626 **Utrustning**

Endast godkänd utrustning enligt FIS regler tillåtes. Kraven, fransett plombering av störtloppsdräkter, skall efterföljas. Godkända skidhjälm skall användas i samtliga discipliner. Godkänd skidhjälm skall vara märkt enl. svensk standard och/eller EU-kommissionens standard för godkända skidhjälm. Skidhjälm enligt ovan skall användas vid alla tävlingar för samtliga klasser.

För regler, mått och normer avseende utrustning se vidare i Tillägg till Alpina Tävlingsreglerna inför varje säsong.

#### § 627 **Slalomkäppar**

Typ	Rördiameter	Höjd
Mjuk kortkäpp	23-35 mm	Ca: 65 cm ovanför snön
Träningskäpp	25-28 mm	180 cm ovanför snöytan
Tävlingskäpp	27-32 mm	180 cm ovanför snöytan

Vid störtloppsträning och tävling skall tränings- eller tävlingskäpp användas, i alla klasser, max 35 mm

Se Tillägg till Alpina Tävlingsreglerna ang. regler/rekommendationer för de olika klassernas användande av slalomkäppar.

## D. Start och tidtagning

### § 630 **Startmetod**

Startmetoden vid alpina tävlingar skall vara en och en, utom vid parallell.

I slalom kan startmellanrummet variera. Chefen för tidtagningen bestämmer varje enskild start. Närmast föregående åkare behöver ej ha nått målet då nästa tävlande startar.

I storslalom, super G och störtlopp skall tidsmellanrummet mellan de startande vara minimum 30 sekunder.

### § 631 **Startposition och startkommando**

#### 631.1 **Vid tidtagning**

Tävlande skall stå med båda fötterna bakom startlinjen (bakom den elektriska "grinden"). Startgrinden måste vara så placerad att det är omöjligt att starta utan att grinden öppnas.

Startande skall finnas på plats minst 1 minut före sin start. Startande skall svara på upprop av starter eller hans medhjälpare.

Ingen ledare eller deltagare som skulle kunna hjälpa eller störa den tävlande får finnas bakom den tävlande. Däremot får en tränare/ledare finnas inom startområdet. All hjälp utifrån är förbjuden.

Vid starten får den tävlande använda sig av sina stavar, inga andra hjälpmedel är tillåtna. På starterns order skall tävlande placera sina stavar framför startlinjen eller på den plats starten anvisar. Startern skall ej hålla i den startande.

Startern ger startkommando:

För storslalom, super-G och störtlopp: 10 sekunder före starten: "10 sekunder! – 5...4...3...2...1...Gå!" Åkaren måste starta under intervallet 5 sekunder före Gå till 5 sekunder efter Gå.

För slalom: "Färdiga...Gå." Åkaren måste starta inom 10 sek efter kommandot "Gå".

Om möjligt skall en elektrisk hörbar signal återfölja startkommandot.

Tävlande skall ha möjlighet att se startklockan då sådan finnes.

### § 632 **Försenad start**

Åkare som kommer för sent till starten ges möjlighet att starta vid en senare tidpunkt som juryn beslutar om. Finner juryn att den sena ankomsten beror på förhållanden som den tävlande inte råder över, "force majeure", tillåts åkaren att starta så snart denne vill, mellan två ordinarie starttider.

### § 633 **Omstart**

Tävlande kan vid starten eller målet begära omstart om:

- 1a) Banan ändrats genom felaktigt placerad port;
- 1b) Tid ej uppmätts.

Tävlande kan även begära omstart i nedanstående fall, men skall då stanna omgående och göra portdomaren uppmärksam på hindret/felaktigheten och därefter begära omstart antingen vid målet eller vid starten.

- 2a) funktionärer, åskådare eller djur (t ex hundar som befinner sig i banan eller övrigt uppträder så att den tävlande hindras eller störs i sin åkning);

2b) skida, stav eller annat hinder i banan som omöjliggör normal skidåkning;

2c) port eller portkäpp saknas i banan.

Omstart kan beviljas av tävlingsledaren, starten eller jurymedlem och betraktas som provisorisk tills juryn efter prövning godkännt omstarten.

Tävlande som medgivits omstart skall starta mellan två ordinarie åkare sedan den tävlande i fråga anmält sig för startern och så snart detta är praktiskt möjligt. Av säkerhetsskäl bör dock siste åkare när det är möjligt också vara den som står som siste åkare i startlistan.

Tiden för omåkning skall gälla som sluttid, även om den är sämre än tiden för den ordinarie åkningen.

Om den tävlande diskvalificerats före den händelse som motiverat omstart skall omåkningen icke räknas.

Om juryn finner att tävlande ej haft motiv för begäran av omstart, skall den tävlande diskvalificeras.

I speciella fall kan juryn beordra omåk. Detta omåk skall ske snarast. Dock skall den tävlande ges tillräcklig vilotid. Endast om den tävlande fått stor för- eller nackdel genom något som den tävlande ej själv kan lastas för, skall juryn beordra omåk.

## **§ 634 Tidtagning**

### **634.1 Elektrisk tidtagning**

Elektrisk tidtagning är obligatorisk vid distrikts-, regionala samt nationella tävlingar.

Den elektriska tiden tas när en åkare med någon del av sin kropp eller utrustning (lösryckt utrustning räknas inte) passerar mållinjen. För att tiden skall gälla måste åkaren passera mållinjen med båda fötterna.

Vid all tidtagning avläses tiden på hundradelssekunder. Används elektrisk apparatur som visar 1/1000-sekunder, skall i den officiella resultatlistan endast 1/100-sekunder redovisas.

Trådlös tidtagning får vid nationella tävlingar endast användas för kontrolltidtagning.

Vid elektrisk tidtagning får kontrolltidtagning förekomma jämsides, antingen genom ytterligare en komplett eltidanläggning med helt separerade elektriska system och/eller genom manuell tidtagning.

Kontrolltidtagning är obligatorisk vid nationella tävlingar.

Särskilt protokoll för kontrolltidtagningen skall föras.

Om den elektriska tidtagningen tillfälligt brytes utan att apparaturen därför är felaktig, skall kontrolltidtagning gälla för de som ej fått elektrisk tid. Till denna tid adderas eller subtraheras medeldifferensen mellan övriga tävlandes elektriska tider och kontrolltider när kontrolltidtagning används (se förklaring av beräkning nedan, § 634.2).

Om både elektrisk kontrolltidtagning och manuell kontrolltidtagning används skall i första hand kontrolltid från den elektriska kontrolltidtagningen användas.

Vid manuell tidtagning användes tidtagningsutrustning visande realtid eller sekunder och hundraedels sekunder.

Den manuella tidtagningen skall för att vara tillfredställande ej uppvisa större medeldifferens än 1-2 tiondels sekunder jämfört med den elektriska.

Annan tidtagning än arrangörens får ej förekomma.

**634.2** Vid uträkning av medeldifferensen mellan de elektriska tiderna och kontrolltiderna skall de 10 närmaste tiderna (vid färre än 10, samtliga kontrolltider i direkt anslutning till missad eltid) adderas. Dessa summor subtraheras och differensen divideras med antalet elektriska tider.

Exempel: Summan av eltiderna (10 st.) = 441,37 sek  
Summan av kontrolltiderna (10 st.) = 440,10 sek  
+ 1,27 sek  
+ 1,27 sek:10 st. =0,127 sek

Medeldifferensen blir 0,13 sek (2 decimaler).

Den tävlandes tid från kontrolltidtagningen skall i detta fall korrigeras till: kontrolltid + 0,13 sek.

**634.3** Mästerskapstävlingar (USM-,YJSM-, ÄJSM-, SM-, Veteran-SM)  
Vid mästerskapstävlingar skall formatet för tidtagning helt följa det av FIS uppsatta reglementet för genomförande av tävlingar på FIS-nivå (dubbla elektriska tidtagningssystem samt manuell tidtagning). Detta är även att rekommendera på övriga nationella tävlingar, men ej ett krav.

## **§ 635** *Bedömning*

**635.1** Tävlände har passerat en port felfritt då han med båda skidspetsarna och båda fötterna skurit linjen mellan käpparnas fotpunkter i slalom. Vid storslalom, super G och störtlopp gäller de inre käpparnas fotpunkter. Portarna får passeras från valfritt håll.

Om tävlände förlorar en skida i banan, utan att begå ett fel, t.ex. genom att gränsla en port, skall spetsen på den kvarvarande skidan och bågge fötterna skära de återstående portarnas respektive portlinjer. Denna regel är tillämplig också när en tävlände måste klättra tillbaka upp till en port.

## Korrekt passering av slalomkäppar

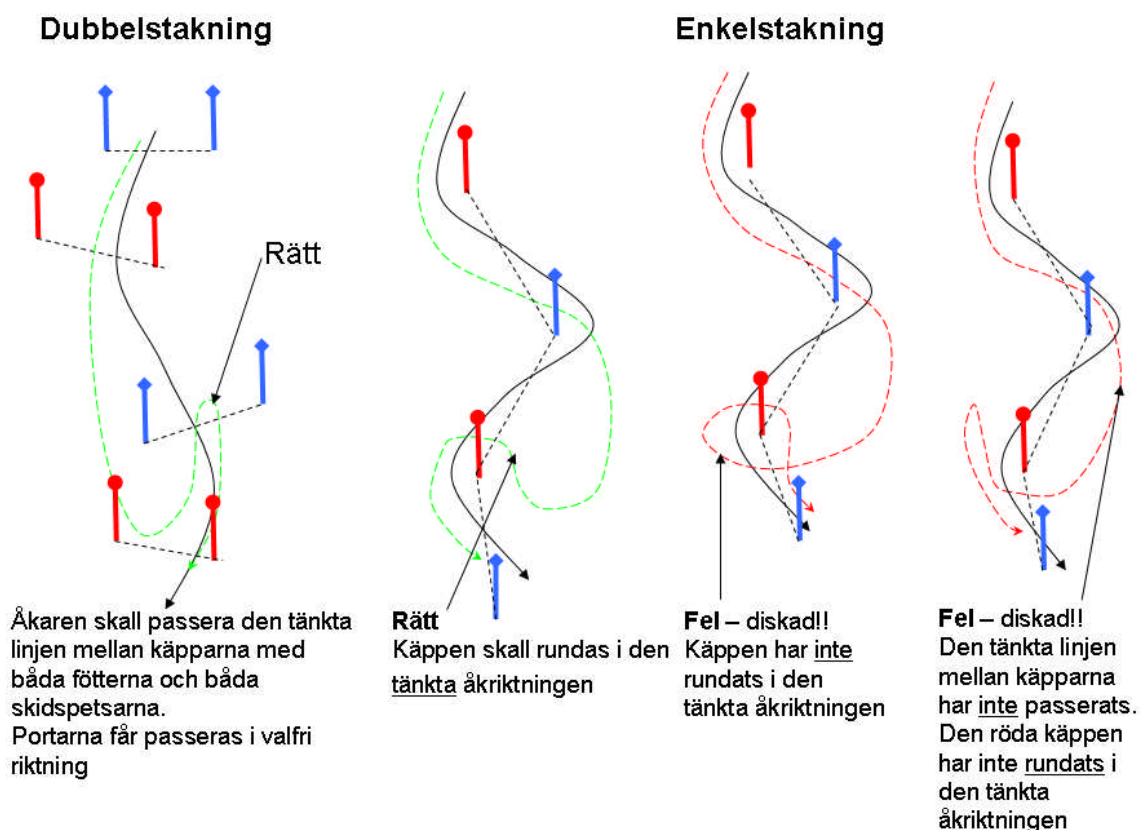

- 635.2** Tävlände måste passera mållinjen
- A) på båda skidor eller
  - B) på en skida eller
  - C) utan skidor med båda fötterna om tävlände fallit i direkt anslutning till mållinjen.

- 635.3** Tävlände får inte mottaga någon form av hjälp under loppet.  
Tävländes sluttid erhålles genom summering av tiderna i genomförda åk.  
För tävlände som brutit tävling (diskvalificerats) - t ex genom att felaktigt ha passerat ett antal portar- och därefter fortsätter i banan eller delar därav (även målet) bestraffas den tävländes klubb med böter på 200 kr som ska erläggas till arrangören. Juryn skall offentliggöra sådana beslut direkt vid aktuell tävling.  
Anmälan skall vara SSF och berörd förening tillhanda inom 3 vardagar efter händelsen.

- § 636** Förbindelse på banan  
Mellan start- och målplats samt juryledamöterna skall telefon/radioförbindelse finnas. Om gul flagg används skall funktionär för gul flagg ha telefon/radioförbindelse med tävlingsledningen.

**§ 637 Resultatlistan**

**637.1** Det preliminära resultatet efter åk 1 respektive åk 2 skall snarast möjligt anslås på den officiella anslagstavlan vid målplatsen.

Listan skall innehålla minst: resultat med tävlandes efternamn, förnamn, förening eller förbund, startnummer, namn på deltagare som brutit tävlingen eller diskvalificerats, datum, klockslag för listans uppsättande och protesttidens utgång. Listan skall vara undertecknad av tävlingsledaren eller av tävlingsjuryn.

**637.2** Den officiella resultatlistan anslås (utdelas) så snart som möjligt efter protesttidens utgång, dock först sedan juryn fattat beslut om ev. protester. I listan skall det gå att utläsa, förutom tävlingsarrangörens namn, tävlingens namn, tävlingsort, backens namn och tävlingsdatum följande:

- a) resultat med tävlandes startnummer, efter- och förnamn, förening eller förbund och sluttid;
- b) antal inlottade, startande och fullföljande;
- c) antal som ej startat, brutit tävlingen eller diskvalificerats, samt deras startnummer;
- d) banans start- och målplatser höjd över havet samt höjdskillnader (vid fardiscipliner även banans längd i meter) , utövad disciplin, antal svängar och portar;
- e) meteorologiska data under tävlingen;
- f) namn på tävlingsledare, banchef, tredje jurymedlem/nationell TD och bansättare

Listan skall vara undertecknad av tävlingsledaren och 3:e jurymedlemmen.

Samtliga originalhandlingar arkiveras till och med 30 juni varje säsong.

**637.3** Om två eller flera tävlande når samma sluttid (slutpoäng) skall de ha samma placering i resultatlistan. Den med högre startnummer rangordnas först. Den officiella resultatlistan bestäms av samtliga tävlandes sluttider med undantag av tävlande som diskvalificerats. Vid nationell tävling skall tiderna anges med två decimaler.

**637.4 Resultatrapportering.**

Alla distrikts-, regionala samt nationella tävlingar skall snarast möjligt efter genomförd tävling rapporteras via IdrottOnline .

Endast av Svenska Skidförbundet auktoriserade system för resultatrapportering får användas. Aktuell förteckning publiceras i "Tillägg till tävlingsregler Alpint" inför varje säsong.

**E. Diskvalifikation****§ 640 Diskvalifikation**

Beslut om tävlande skall diskvalificeras fattas av tävlingsjuryn.

Tävlande diskvalificeras om han/hon bryter/brutit mot gällande tävlingsregler.

**640.1** Påföljden för brott mot utrustningsregler för B- och C-åkare blir ej diskvalifikation, utan åkarens klubb kommer att få böta 500 kr till Svenska Skidförbundet.

**§ 641****Protest**

- 641.1.** Protest skall inlämnas till tävlingsledning skriftligt och vara åtföljd av ett belopp på 200 kronor. Beloppet återbetalas om protesten bifalls.
- 641.2** Protest mot tävlandes rätt att delta inlämnas till tävlingsledningen före tävlingen om den kompletta startlistan är delgiven.
- 641.3** Annan protest inlämnas snarast, och senast 15 minuter efter det att det preliminära resultat har anslagits.
- 641.4** Tävlingsjuryn prövar och avgör protest och meddelar snarast möjligt skriftligen sitt utslag över protesten.
- 641.5** Om högtalaranläggning finns ska speakern meddela diskvalifikationer snarast möjligt efter varje åk, varefter de anslås på den officiella anslagstavlan. Information om tidpunkt för anslående och protesttidens utgång skall ges både via speaker om högtalaranläggning finns samt skriftligt på diskvalifikationen.

**§ 642****Överklagande**

- 642.1** Överklagande av tävlingsjuryns beslut kan göras inom 14 dagar efter det att klaganden erhållit del av beslutet.
- 642.2** Överklagan göres
- 642.2.1** hos SDF - om endast tävlande tillhörande samma distrikt deltagit;
- 642.2.2** SSF - i övriga fall.
- 642.2.3** Överklagan skall ske skriftligt.
- 642.3** Distriktets beslut kan inom 30 dagar efter det att klagande erhållit del av beslutet överklagas hos SSF.
- 642.4** SSF är högsta beslutande myndighet rörande tillämpningen av förbundets tävlingsregler.  
Skidförbundets beslut kan ej överklagas.

**§ 650****Litteratur**

Följande och aktuell litteratur skall finnas tillgänglig hos arrangör:

- SSF:s tävlingsregler
- Tillägg till Alpina Tävlingsreglerna
- FIS' (IOF:s) tävlingsregler (gäller nordiska och internationella tävlingar)
- FIS' Precisions and Instructions for the season
- FIS' Rules of the Alpine FIS Points

Litteraturen kan beställas hos SSF eller hämtas på SSF:s hemsida, [www.skidor.com](http://www.skidor.com).

**UTDELNINGSPRINCIPER FÖR MÄSTERSKAPSTECKEN****SVENSKA MÄSTERSKAPSTÄVLINGAR****SM-tävlingar SENIORER**

Utförs- åkning	Freestyle	Snow- board**	Speed- skiing**	Telemark	Backe	NOK	Längd- åkning *	SkidO
H 16- D 16-	H 19- D 19-	H 19- D	H D	H 16- D 16-	H/D 17-	H/D 17-	H 21- D 21-	H 21 D 21

**Individuell segrare:** RF:s mästerskapstecken i guld.

**Lagegrare (samt stafett):** RF:s mästerskapstecken i guld till föreningen samt RF:s miniatyrtecken till lagmedlemmarna. (I skidO endast stafett)

**2:a pristagare individuellt:** SSF:s mästerskapsplakett i silver.

**2:a lagpristagare (samt stafett):** SSF:s mästerskapsplakett i silver till föreningen samt SSF:s miniatyrplakett till lagmedlemmarna. (I skidO endast stafett)

**3:e pristagare individuellt:** SSF:s mästerskapsplakett i brons.

**3:e lagpristagare (samt stafett):** SSF:s mästerskapsplakett i brons till föreningen samt SSF:s miniatyrplakett till lagmedlemmarna. (I skidO endast stafett)

\*) *inkl Rullskidåkning.* \*\*) *Endast individuellt.*

**JSM-tävlingar ÄLDRE JUNIORER**

Utförs- åkning	Freestyle	Snow- board**	Speed- skiing	Telemark	Backe	NOK	Längd- åkning *	SkidO
H 18-20 D 18-20	H 16-18 D 16-18	H 16-18	-	-	H -18 D-17-20	H/D 17-20	<b>Ind.</b> H 19-20 D 19-20 <b>Stafett</b> H 17-20 D 17-20	<b>Ind.</b> H 19-20 D 19-20 <b>Stafett</b> H 17-20 D 17-20

**Individuell segrare:** RF:s mästerskapstecken i guld.

**Lagegrare (samt stafett):** RF:s mästerskapstecken i guld till föreningen samt RF:s miniatyrtecken till lagmedlemmarna. (I skidO endast stafett)

**2:a pristagare individuellt:** SSF:s mästerskapsplakett i silver.

**2:a lagpristagare (samt stafett):** SSF:s mästerskapsplakett i silver till föreningen samt SSF:s miniatyrplakett till lagmedlemmarna. (I skidO endast stafett)

**3:e pristagare individuellt:** SSF:s mästerskapsplakett i brons.

**3:e lagpristagare (samt stafett):** SSF:s mästerskapsplakett i brons till föreningen samt SSF:s miniatyrplakett till lagmedlemmarna. (I skidO endast stafett)

\*) *Inkl Rullskidåkning individuellt.* \*\*) *Endast individuellt.*

**JSM-tävlingar YNGRE JUNIORER**

Utförs- åkning	Freestyle	Snow- board	Speed- skiing	Telemark	Backe	NOK	Längd- åkning *	SkidO
H 16-17 D 16-17							H 17-18 D 17-18	H 17-18 D 17-18

**Individuell segrare:** SSF:s mästerskapsplakett i guld.

**Lagsegrare:** SSF:s mästerskapsplakett i guld till föreningen samt SSF:s miniatyrplakett till lagmedlemmarna. (I skidO endast stafett)

**2:a pristagare individuellt:** SSF:s mästerskapsplakett i silver.

**2:a lagpristagare:** SSF:s mästerskapsplakett i silver till föreningen samt SSF:s miniatyrplakett till lagmedlemmarna. (I skidO endast stafett)

**3:e pristagare individuellt:** SSF:s mästerskapsplakett i brons.

**3:e lagpristagare:** SSF:s mästerskapsplakett i brons till föreningen samt SSF:s miniatyrplakett till lagmedlemmarna. (I skidO endast stafett)

\*) *Inkl Rullskidåkning individuellt*

**USM-tävlingar UNGDOM**

Utförs- åkning	Freestyle	Snow- board	Speed- skiing	Telemark	Backe	NOK	Längd- åkning	SkidO
H 14-15 D 14-15		U -15			H/D -14 H/D -16	H/D 13-14 15-16	<b>Ind.</b> H 15 D 15 H 16 D 16 <b>Stafett</b> H 15-16 D 15-16	<b>Ind.</b> H 15 D 15 H 16 D 16

**Individuell segrare:** SSF:s mästerskapsplakett i guld.

**Lagsegrare:** SSF:s mästerskapsplakett i guld till föreningen (i längdåkning endast stafettlag) samt SSF:s miniatyrplakett till lagmedlemmarna (i längdåkning endast stafettlag).

**2:a pristagare individuellt:** SSF:s mästerskapsplakett i silver.

**2:a lagpristagare:** SSF:s mästerskapsplakett i silver till föreningen (i längdåkning endast stafettlag) samt SSF:s miniatyrplakett till lagmedlemmarna (i längdåkning endast stafettlag).

**3:e pristagare individuellt:** SSF:s mästerskapsplakett i brons.

**3:e lagpristagare:** SSF:s mästerskapsplakett i brons till föreningen (i längdåkning endast stafettlag) samt SSF:s miniatyrplakett till lagmedlemmarna (i längdåkning endast stafettlag).

**SM/(RM)-tävlingar OLDBOYS/OLDGIRLS/VETERANER**

Utförs- åkning	Freestyle	Snow- board	Speed- skiing	Telemark	Backe	NOK	Längd- åkning	SkidO
H 30- D 30- H 35- D 35- H 40- D 40- H 45- D 45- H 50- D 50- H 55- D 55- H 60- D 60- H 65- D 65- H 70- D 70- H 75- D 75- H 80- D 80-	H 30- D 30-	H 30- D 30-	-	H 30- D 30-	H/D ingen ålders- gräns		H 15-16* D 15-16* H 35- D 35- H 40- D 40- H 45- D 45- H 50- D 50- H 55- D 55- H 60- D 60- H 75- D 75- H 80- D 80-	<b>Ind.</b> H 35 D 35 H 40 D 40 H 45 D 45 H 50 D 50 H 55 D 55 H 60 D 60 H 65 D 65 H 70 D 70 H 75 D 75 <b>Stafett</b> H 35 D 35 H 45 D 45 H 55 D 55 H 65 D 65

**Individuell segrare:** SSF:s mästerskapsplakett i guld.

**Lagsegrare:** SSF:s mästerskapsplakett i guld till föreningen samt SSF:s miniatyrplakett till lagmedlemmarna. (I skidO endast stafett)

**2:a pristagare individuellt:** SSF:s mästerskapsplakett i silver.

**2:a lagpristagare:** SSF:s mästerskapsplakett i silver till föreningen samt SSF:s miniatyrplakett till lagmedlemmarna. (I skidO endast stafett)

**3:e pristagare individuellt:** SSF:s mästerskapsplakett i brons.

**3:e lagpristagare:** SSF:s mästerskapsplakett i brons till föreningen samt SSF:s miniatyrplakett till lagmedlemmarna. (I skidO endast stafett)

\*) *Inkl. Rullskidåkning ind.*

**DISTRIKTSMÄSTERSKAPSTÄVLINGAR****DM-tävlingar SENIORER**

Utförs- åkning	Freestyle	Snow- board	Speed- skiing	Telemark	Backe	NOK	Längd- åkning *	SkidO
H 16- D 16-	H 19- D 19-	H 19- D	H D	H 16- D 16-	H/D ingen ålders- gräns	H/D 17-	H 21- D 21-	H 21 D 21

**Individuell segrare:** RF:s mästerskapstecken i guld.

**Lagsegrare (samt stafett):** RF:s mästerskapstecken i guld till föreningen samt RF:s miniatyrtecken till lagmedlemmarna. (I skidO endast stafett)

**2:a pristagare individuellt:** SSF:s mästerskapsplakett i silver.

**2:a lagpristagare (samt stafett):** SSF:s mästerskapsplakett i silver till föreningen samt SSF:s miniatyrplakett till lagmedlemmarna. (I skidO endast stafett)

**3:e pristagare individuellt:** SSF:s mästerskapsplakett i brons.

**3:e lagpristagare (samt stafett):** SSF:s mästerskapsplakett i brons till föreningen samt SSF:s miniatyrplakett till lagmedlemmarna. (I skidO endast stafett)

\*) Inkl Rullskidåkning individuellt.

**JDM-tävlingar ÄLDRE JUNIORER**

Utförs- åkning	Freestyle	Snow- board	Speed- skiing	Telemark	Backe	NOK	Längd- åkning *	SkidO
H 18-20 D 18-20	H 16-18 D 16-18	H 16-18			H/D -18	H/D 17-20	<b>Ind.</b> H 19-20 D 19-20 <b>Stafett</b> H 17-20 D 17-20	<b>Ind.</b> H 19-20 D 19-20 <b>Stafett</b> H 17-20 D 17-20

**Individuell segrare:** RF:s mästerskapstecken i guld.

**Lagsegrare (samt stafett):** RF:s mästerskapstecken i guld till föreningen samt RF:s miniatyrtecken till lagmedlemmarna. (I skidO endast stafett)

**2:a pristagare individuellt:** SSF:s mästerskapsplakett i silver.

**2:a lagpristagare (samt stafett):** SSF:s mästerskapsplakett i silver till föreningen samt SSF:s miniatyrplakett till lagmedlemmarna. (I skidO endast stafett)

**3:e pristagare individuellt:** SSF:s mästerskapsplakett i brons.

**3:e lagpristagare (samt stafett):** SSF:s mästerskapsplakett i brons till föreningen samt SSF:s miniatyrplakett till lagmedlemmarna. (I skidO endast stafett)

\*) Inkl Rullskidåkning individuellt.

**JDM-tävlingar YNGRE JUNIORER**

Utförs- åkning	Freestyle	Snow- board	Speed- skiing	Telemark	Backe	NOK	Längd- åkning *	SkidO
H 16-17 D 16-17							H 17-18 D 17-18	H 18 D 18

**Individuell segrare:** SSF:s mästerskapsplakett i guld.

**Lagsegrare:** SSF:s mästerskapsplakett i guld till föreningen samt SSF:s miniatyrplakett till lagmedlemmarna.

**2:a pristagare individuellt:** SSF:s mästerskapsplakett i silver.

**2:a lagpristagare:** SSF:s mästerskapsplakett i silver till föreningen samt SSF:s miniatyrplakett till lagmedlemmarna.

**3:e pristagare individuellt:** SSF:s mästerskapsplakett i brons.

**3:e lagpristagare:** SSF:s mästerskapsplakett i brons till föreningen samt SSF:s miniatyrplakett till lagmedlemmarna.

\*) *Inkl Rullskidåkning individuellt.*

**UDM-tävlingar UNGDOM**

Utförs- åkning	Freestyle	Snow- board	Speed- skiing	Telemark	Backe	NOK	Längd- åkning	SkidO
H 10-11 D 10-11 H 12-13 D 12-13 H 14-15 D 14-15		U -15			H/D -14 H/D -16	H/D 11-12 13-14 15-16	<b>Ind.</b> H 11 D 11 H 12 D 12 H 13 D 13 H 14 D 14 H 15 D 15 H 16 D 16 <b>Stafett</b> H 11-12 D 11-12 H 13-14 D 13-14 H 15-16 D 15-16	<b>Ind.</b> H 12 D 12 H 14 D 14 H 16 D 16 <b>Stafett</b> H 14 D 14 H 16 D 16

**Individuell segrare:** SSF:s mästerskapsplakett i guld.

**Lagsegrare:** SSF:s mästerskapsplakett i guld till föreningen (i längdåkning endast stafettlag) samt SSF:s miniatyrplakett till lagmedlemmarna (i längdåkning och skido endast stafettlag).

**2:a pristagare individuellt:** SSF:s mästerskapsplakett i silver.

**2:a lagpristagare:** SSF:s mästerskapsplakett i silver till föreningen (i längdåkning endast stafettlag) samt SSF:s miniatyrplakett till lagmedlemmarna (i längdåkning och skido endast stafettlag.)

**3:e pristagare individuellt:** SSF:s mästerskapsplakett i brons.

**3:e lagpristagare:** SSF:s mästerskapsplakett i brons till föreningen (i längdåkning endast stafettlag) samt SSF:s miniatyrplakett till lagmedlemmarna (i längdåkning och skido endast stafettlag).

### DM-tävlingar OLDBOYS/OLDGIRLS/VETERANER

Utförs- åkning	Freestyle	Snow- board	Speed- skiing	Telemark	Backe	NOK	Längd- åkning	SkidO*
H 30- D 30- H 35- D 35- H 40- D 40- H 45- D 45- H 50- D 50- H 55- D 55- H 60- D 60- H 65- D 65- H 70- D 70- H 75- D 75- H 80- D 80-		H 30- D 30-		H 30- D 30-			<b>Ind.</b> H 35- D 35- H 40- D 40- H 45- D 45- H 50- D 50- H 55- D 55- H 60- <b>Stafett</b> H 35- H 40-	<b>Ind.</b> H 35 D 35 H 40 D 40 H 45 D 45 H 50 D 50 H 55 D 55 H 60 D 60 H 65 D 65 H 70 D 70 <b>Stafett</b> H 35 D 35 H 45 D 45 H 55 D 55 H 65 D 65

**Individuell segrare:** SSF:s mästerskapsplakett i guld.

**Lagsegrare (samt stafett):** SSF:s mästerskapsplakett i guld till föreningen samt SSF:s miniatyrplakett till lagmedlemmarna.

**2:a pristagare individuellt:** SSF:s mästerskapsplakett i silver.

**2:a lagpristagare (samt stafett):** SSF:s mästerskapsplakett i silver till föreningen samt SSF:s miniatyrplakett till lagmedlemmarna.

**3:e pristagare individuellt:** SSF:s mästerskapsplakett i brons.

**3:e lagpristagare (samt stafett):** SSF:s mästerskapsplakett i brons till föreningen samt SSF:s miniatyrplakett till lagmedlemmarna.

### **III FORDRINGAR FÖR UTDELANDE AV RF:S MÄSTERSKAPSTECKEN ELLER SSF:S MÄSTERSKAPSPLAKETT**

#### **1. REGLER FÖR UTDELANDE**

- 1.1 RF:s och SSF:s mästerskapstecken får utdelas endast i tävling, där minst två tävlande eller, när det gäller lagmästerskap, minst två lag startat.
- 1.2 Mästerskapstecken resp plaketter i samma valör utdelas till samtliga med samma placeringssiffra i individuell tävling.
- 1.3 Mästerskapstecken i samma valör utdelas till samtliga "förstalag" i respektive tävling och klass.
- 1.4 Mästerskapstecken i samma valör i miniatyr, då sådant finnes, utdelas till samtliga lagmedlemmar (samtliga "tredjemän").

#### **2. REKVISITION**

##### 2.1 Svenska Mästerskapstävlingar (SM, JSM, USM, RM)

###### 2.1.1 RF:s mästerskapstecken

SSF beställer på särskild blankett hos RF:s förlag erforderliga mästerskapstecken minst 1 månad före tävling. Kopia av beställningen tillställs arrangören. Tecknen tillställs arrangören ca en (1) vecka före tävling. Tecknen, som utsänds mot postförskott, betalas av arrangören.

###### 2.1.2 SSF:s mästerskapstecken och -plaketter

Erforderliga mästerskapstecken och -plaketter sändes utan rekvisition från SSF till arrangören ca en (1) vecka före tävling. Tecknen/plaketterna, som utsänds mot postförskott, betalas av arrangören.

##### 2.2 Distriktsmästerskapstävlingar (DM, JDM, UDM)

###### 2.2.1 RF:s mästerskapstecken

SDF beställer på särskild blankett hos RF:s förlag erforderliga mästerskapstecken för alla inom distriktet förekommande DM- och JDM-tävlingar minst 1 månad före tävling. Tecknen sändes mot postförskott till adressat som anges av respektive SDF.

###### 2.2.2 SSF:s mästerskapstecken och -plaketter

SDF beställer på särskild blankett hos SSF erforderliga mästerskapstecken och -plaketter för alla tävlingar på en gång och minst 1 månad före första tävlingen. Tecknen/plaketterna sändes mot postförskott till adressat som anges av respektive SDF.

###### 2.2.3 Kostnaderna för mästerskapstecken och -plaketter bestrides enligt respektive SDF:s bestämmande.

## Bilaga 2

		DH		SL		GS		SG		P	
		Fallhöjd	Antal svängar	Fallhöjd	Antal svängar	Fallhöjd	Antal svängar	Fallhöjd	Antal svängar	Fallhöjd	Antal svängar
FIS/NC	D	450-800	Erforderligt	120-200	30-35% (+3)	250-400	11%-15%	350-600	min. 7%	80-100	20-30
	H	450-1100	Erforderligt	140 (120 <sup>1</sup> )-220	30-35% (+3)	250-450	11%-15%	400-500 500-650	min. 7%	80-100	20-30
	CHI	---	---	I. 120 max II. 160 max	I. 30-35% (+3) II. 30-35% (+3)	I. 250 max II. 250 (300 <sup>3</sup> ) max	13%-15%	I. 225-350 II. 250-450	8%-10%	I. 60 II. 80	I. 12-15 II. 15-22
Entry League	D	400 (350 <sup>2</sup> )-500	Erforderligt	80 (50 <sup>4</sup> )-120	30-35% (+3)	200-250	13%-15%	---	---	---	---
	H	400 (350 <sup>2</sup> )-500	Erforderligt	80 (50 <sup>4</sup> )-140	30-35% (+3)	200-250	13%-15%	350-500	min. 7%	---	---
SM/ÄJSM	D	350 (250 <sup>2</sup> )-800	Erforderligt	120-200	30-35% (+3)	250-400	11%-15%	300 (250 <sup>2</sup> )-600	min. 7%	80-100	20%-30%
	H	350 (250 <sup>2</sup> )-1100	Erforderligt	140 (120 <sup>1</sup> )-220	30-35% (+3)	250-450	11%-15%	300 (250 <sup>2</sup> )-650	min. 7%	80-100	20%-30%
YJSM	D	350 (250 <sup>2</sup> )-800	Erforderligt	120-200	30-35% (+3)	200-400	11%-15%	300 (200 <sup>2</sup> )-600	min. 7%	80-100	20%-30%
	H	350 (250 <sup>2</sup> )-1100	Erforderligt	120-220	30-35% (+3)	200-450	11%-15%	300 (200 <sup>2</sup> )-650	min. 7%	80-100	20%-30%
NAT	D	350 (250 <sup>2</sup> )-800	Erforderligt	80-200	30-65 (+3)	140-400	11%-15%	300 (200 <sup>2</sup> )-600	6%-10%	80-100	20%-30%
	H	350 (250 <sup>2</sup> )-1100	Erforderligt	80-220	30-75 (+3)	140-450	11%-15%	300 (200 <sup>2</sup> )-650	6%-10%	80-100	20%-30%
ungdom 14-15	D H	200 (75 <sup>2</sup> )-450	Erforderligt	160 max	30-35% (+3)	75-250	13%-18%	200 (75 <sup>2</sup> )-350	6%-10%	60-80	20%-30%
ungdom 10-13	D H	200 (75 <sup>2</sup> )-350	Erforderligt	120 max	30-35% (+3)	75-250	13%-18%	200 (75 <sup>2</sup> )-250	6%-10%	40-60	20%-30%

Generellt beträffande FIS-tävlingar: Störtlopp och Super G genomförs alltid i ett åk. Storslalom för CHI II kan genomföras i ett åk. CHI I = 12-13, CHI II = 14-15  
 Dispens på fallhöjd kan ges av Svenska Skidförbundet till arrangörer av nationell SL, GS, SG eller DH tävling för juniorer/seniorer

<sup>1)</sup> Undantag

Kommentarer:

<sup>2)</sup> Vid 2 åk

FIS/NC/ENL

Enligt FIS regler.

<sup>3)</sup> Vid 1 åk

SM/ÄJSM

FIS krav på GS/SL. Fallhöjd för DH och SG ändrat till 350 resp.300 m för genomförande i ett åk, min.krav 250 m för 2 åk.

<sup>4)</sup> Vid 3 åk

YJSM

Min.krav på SL 120 m, för GS 200 m. Fallhöjd för DH och SG ändrat till 350 resp.300 m för genomförande i ett åk, min.krav 200 m för 2 åk.

NAT

Min.krav på SL 80 m, för GS 140 m. Fallhöjd för DH och SG ändrat till 350 resp.300 m för genomförande i ett åk, min.krav 200 m för 2 åk.

A-Ungdom

Max krav som för FIS CHI II. Min.krav för DH och SG 200 m för 1 åk.

B-Ungdom

Max krav som för FIS CHI I. Min.krav för DH och SG 200 m för 1 åk.

## POÄNGPRIS

Poängpris (vandringpris) i individuella och lagtävlingar erövrar på grundval av resultat uppnådda i samma tävling under en eller flera säsonger.

1. Poängpris skall godkännas
  - ifråga om föreningstävlingar av den arrangerande föreningen;
  - ifråga om DM-, JDM-, UDM- och distriktstävlingar av berört SDF;
  - ifråga om nationella, nordiska, internationella och mästerskapstävlingar (dock ej DM, JDM, UDM) av SSF.
2. Ansökan om uppsättande av poängpris skall uppta 1) beskrivning av priset, 2) prisets penningvärde, 3) givarens namn och 4) den tävling som berörs av priset.
3. Poängskala för poängpris, individuellt och lag: 7-5-4-3-2-1.  
Priset tillfaller som slutlig egendom den som med ovan angiven skala först uppnått poängsumman 21.

Om två eller flera tävlande samtidigt uppnår eller överskrider stipulerad poängsumma (21) och når samma slutpoäng, tillfaller priset den som placerat sig bäst i den tävling, där stipulerad poängsumma uppnåddes. Överskrider två eller flera tävlande samtidigt stipulerad poängsumma men ej når samma slutpoäng, tillfaller priset den som erhållit högsta poängsumman.

4. Poängpris får icke utan SSF:s medgivande vandra längre tid än 10 år.
5. Mellan tävlingarna om poängpris förvaras detsamma av den, som enligt för priset gällande bestämmelser ligger bäst till för att slutgiltigt erövra detsamma.  
  
För såvitt denne ej har något att invända kan poängpris även förvaras genom arrangerande förenings försorg till dess det utdelas.
6. Tävling om uppställt poängpris skall äga rum årligen, såvida icke snöbrist eller sträng kyla lägger hinder i vägen.
7. Tävlingsarrangören ansvarar för ingravering av tävlingsår och årets segrare (namn och förening). Vidare ska anges den åkare som ligger bäst till för att slutgiltigt erövra priset samt den totala poängsumman. Då poängpris erövrats för gott ansvarar tävlingsarrangören för ingravering av slutsegrarens namn, förening och poängsumma.
8. Poängpris skall en månad före tävling överlämnas till tävlingsarrangören i oskadat skick.
9. Om två eller flera föreningar sammanslås till en förening under nytt namn, får av dessa föreningar tidigare tagna poäng i poängpris icke räknas den nya föreningen tillgodo.

- 
10. Om två eller flera föreningar sammanslås till en förening med bibehållande av en av föreningarnas namn äger föreningen rätt att tillgodoräkna sig poäng i det pris, som tagits av den förening, vars namn bibehållits. De övriga föreningarnas poäng får däremot icke överflyttas på den nya föreningen.
  11. Har RF lämnat förening tillstånd att byta namn, äger föreningen rätt att tillgodoräkna sig under det gamla namnet tagna poängen i poängpris.  
Upplöses förening, äger annan förening, vari medlemmarna från den upplösta föreningen ingår, ej rätt att räkna sig tillgodo poäng erövrade av den upplösta föreningen.
  12. Om förening ej kan anordna tävling om eget inrättat poängpris enligt fastställda bestämmelser skall ansökan om uppskov insändas till den organisation som beviljat upprättandet av poängpris.  
Beviljande organisation äger att pröva och besluta i varje särskilt fall. Anser beviljande organisation att skäl ej finnes för uppskjutande av tävling eller uraktlåter förening att anordna tävling om av densamma uppställt poängpris, utan att tillstånd därtill givits, frånges föreningen rätt att vidare anordna tävling om detta poängpris. Vederbörligt distrikt eller den förening distriktet utser skall i så fall anordna tävling om priset.
  13. Poängpris får inte utan särskilt tillstånd överflyttas från en tävling till en annan. Begäran om sådant tillstånd ställes till den organisation, som beviljat upprättandet av poängpris.
  14. Det åligger distrikt att övervaka att tävling om poängpris sker enligt fastställda bestämmelser.
  15. Det åligger förening som uppställt poängpris att föra protokoll över poängställningen tills priset slutgiltigt erövrats.
  16. Tvistigheten angående poängpris hänskjutes till SSF.

**RIKTLINJER FÖR FLYTTNING/INSTÄLLANDE AV TÄVLING**

**A.** När tävling måste inställas på grund av snöbrist eller liknande förhållande skall arrangör ta beslut och lämna besked:

\* Vid störtlopps- och super G tävlingar senast 10 dagar före tävlingsdagen.

\* Vid slalom- och storslalom tävlingar senast 6 dagar före tävlingsdagen.

**B.** För SM, ÄJSM, YJSM

Arrangör av SM, ÄJSM, YJSM skall i förväg, i samråd med respektive SDF och Svenska Skidförbundet utse reservarrangör.

Ersättningstävling genomförs på den först planerade tävlingsdagen. Beslut och besked om flyttning av tävling skall ske senast 10 dagar före tävlingsdagen.

**C.** För internationella tävlingar gäller FIS-regler (ICR/IWO).

ANMÄLAN OM ÖVERGÅNG TILL ANNAN FÖRENING  
Insändes till SSF och berörda SDF av mottagande föreningen

SKIDGREN

Alpint Backe Nord.Komb. Freestyle Längd SkidO Speed Snowb Telem

NAMN ..... PERSONNR .....

ADRESS .....  
utdelningsadress postnr postadress

AVLÄMNANDE FÖRENING .....

ADRESS .....  
utdelningsadress postnr postadress

MOTTAGANDE FÖRENING .....

ADRESS .....  
utdelningsadress postnr postadress

UNDERSKRIFT AV DEN AKTIVE

Jag avser att from den ..... tävla för ovanstående förening

.....  
datum namnteckning

UNDERSKRIFT AV DEN AVLÄMNANDE FÖRENINGEN  
Övergången meddelad oss/Övergången godkännes

.....  
datum namnteckning ordf/sekr i föreningen

UNDERSKRIFT AV DEN MOTTAGANDE FÖRENINGEN

.....  
datum namnteckning ordf/sekr i föreningen

## REKOMMENDATIONER FÖR ALPINA SKIDTÄVLINGAR I STRÄNG KYLA

Då sträng kyla är att befara, ska arrangör av tävling:

I ortspressen, i radio eller på annat sätt, underrätta de anmälda och i alla händelser de anmäldas föreningar att tävlingen kan komma att inställas. Samtidigt härmed skall uppgift lämnas vart anmälda och förening har att vända sig för att få slutligt besked.

Under beaktande av temperatur, vindstyrka, tävlingsdisciplin och övriga omständigheter, har tävlingsjuryn att fatta slutligt beslut om tävlingen skall genomföras eller ej.

Följande tabell anger de gränser som rekommenderas:

Vindhastighet i meter per sekund	Temperatur								
	0 <sup>o</sup>	-5 <sup>o</sup>	-10 <sup>o</sup>	-15 <sup>o</sup>	-18 <sup>o</sup>	-20 <sup>o</sup>	-22 <sup>o</sup>	-25 <sup>o</sup>	
Lugnt				1	2	3	4		
Svag vind 1.5-3.5				/	/	/	/		
Måttlig vind 3.5-8.0				/	/	/	/		
Frisk vind 8.0-14.0				/	/	/	/		
Hård vind 14.0-21.0				/	/	/	/		
Halv storm 21.0-25.0				/	/	/	/		

1. avser störtlopp
2. " super G
3. " storslalom
4. " slalom

För superkombination gäller rekommendation för respektive disciplin som ingår i tävlingen.