



# Tidtagning ur ett TD-perspektiv



SVENSKA SKIDFÖRBUNDET  
SWEDISH SKI ASSOCIATION

Huvudsponsor

VATTENFALL 



# Att tänka på vid chiptidtagning

- Planera stadion och banan för att undvika felaktiga avläsningar:
  - Chip läses <6m vid sidan av slingan
  - Väg till start: Ej för nära läsarna för Mellantid/Mål
  - Varvningsspår: Ej för nära läsaren för Mål
  - Växlingsområde: Håll åkare från läsare för Mellantid/Mål
  - Mellantidsläsare: Antenn i gula lådans botten
- Felaktig avläsning leder till:
  - Före start: Orimlig tid → Störande för tidtagaren
  - Fel läsare läser under loppet → Ev felaktiga tider
  - Efter målgång: "Tid finns" → Störande för tidtagaren
  - Fel person läses av vid stafett → Ev felaktiga tider för laget



SVENSKA SKIDFÖRBUNDET  
SWEDISH SKI ASSOCIATION

Huvudsponsor





# Mellantid

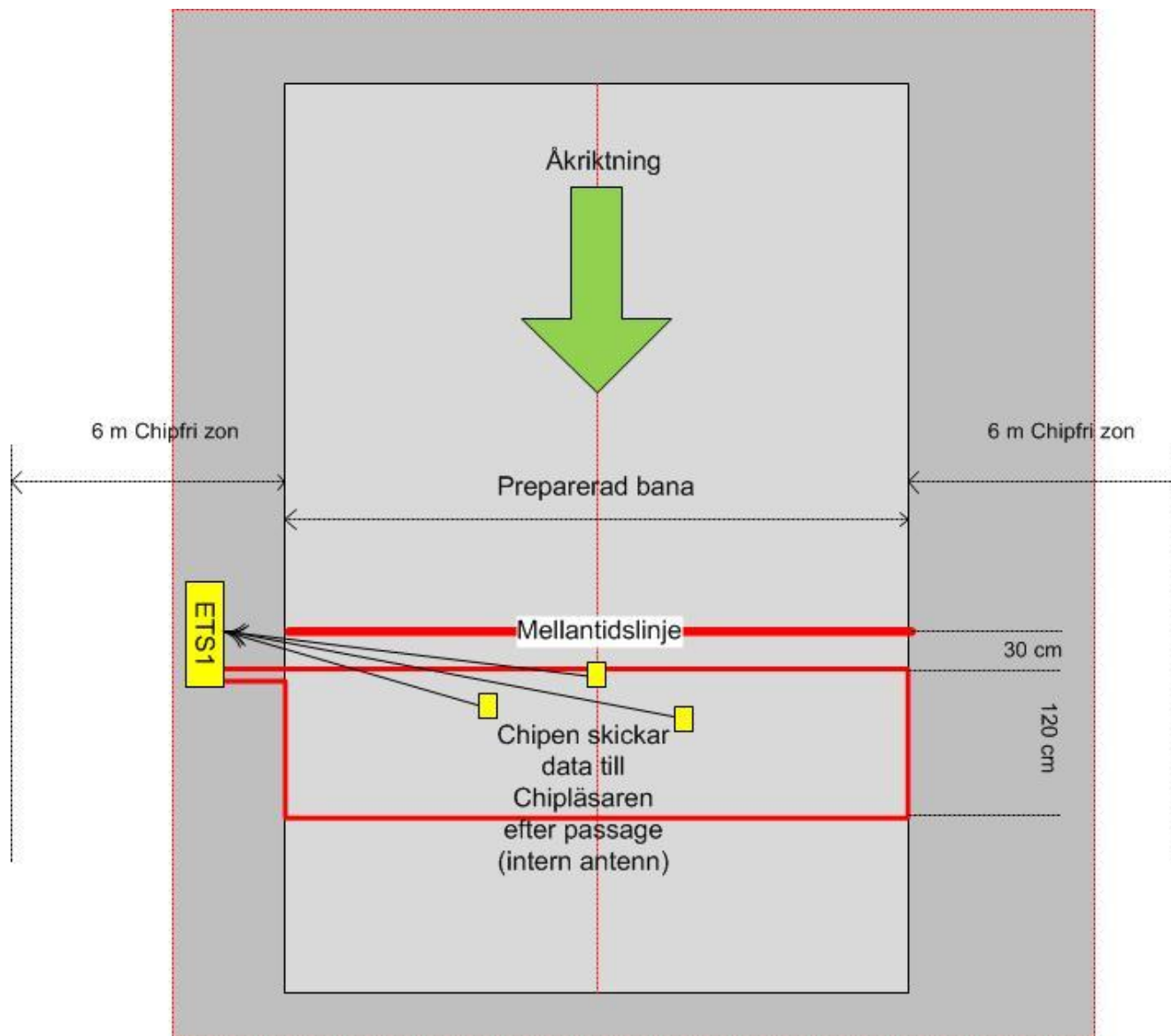

SVENSKA SKIDFÖRBUNDET  
SWEDISH SKI ASSOCIATION

Huvudsponsor



# Mål

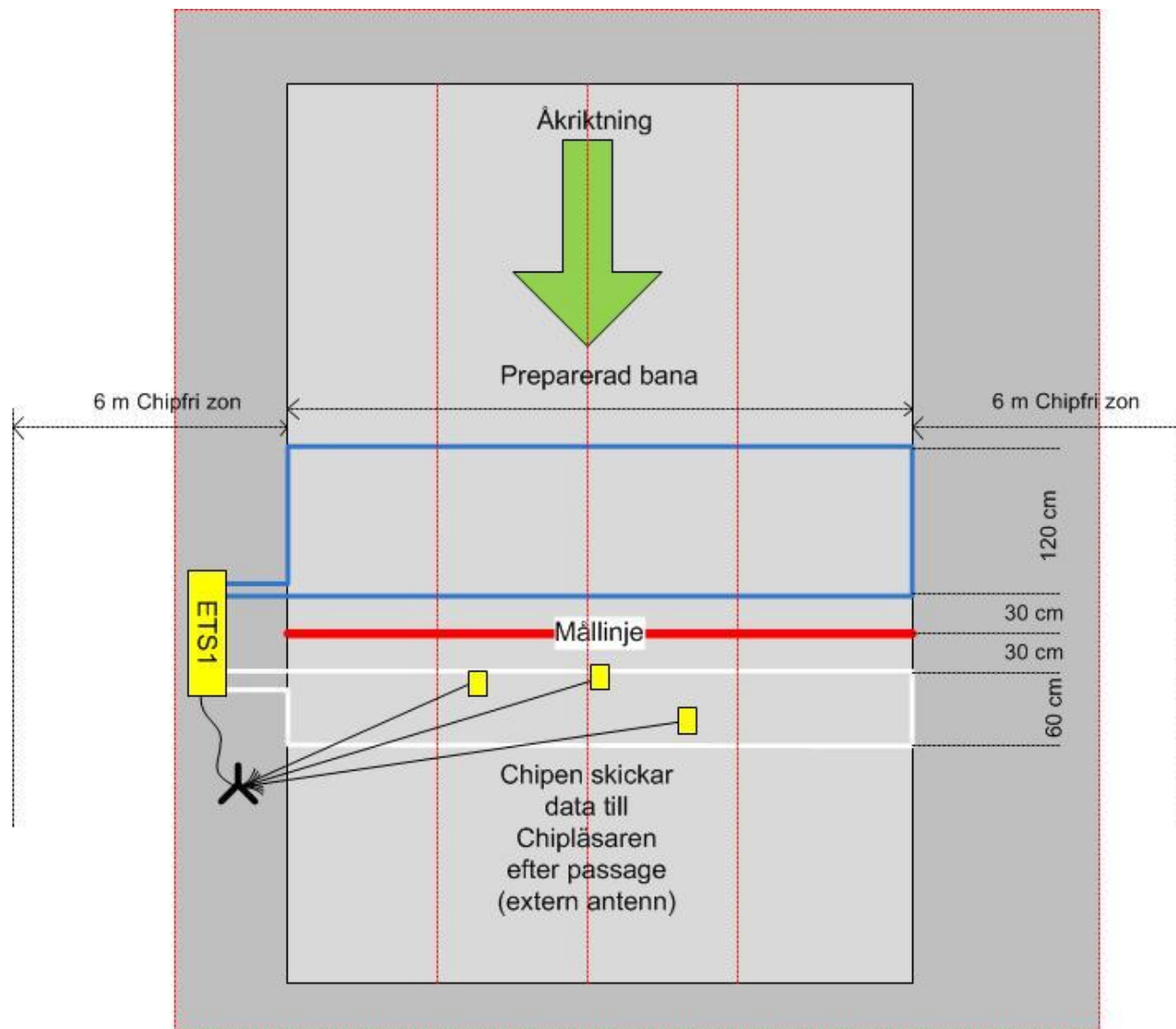

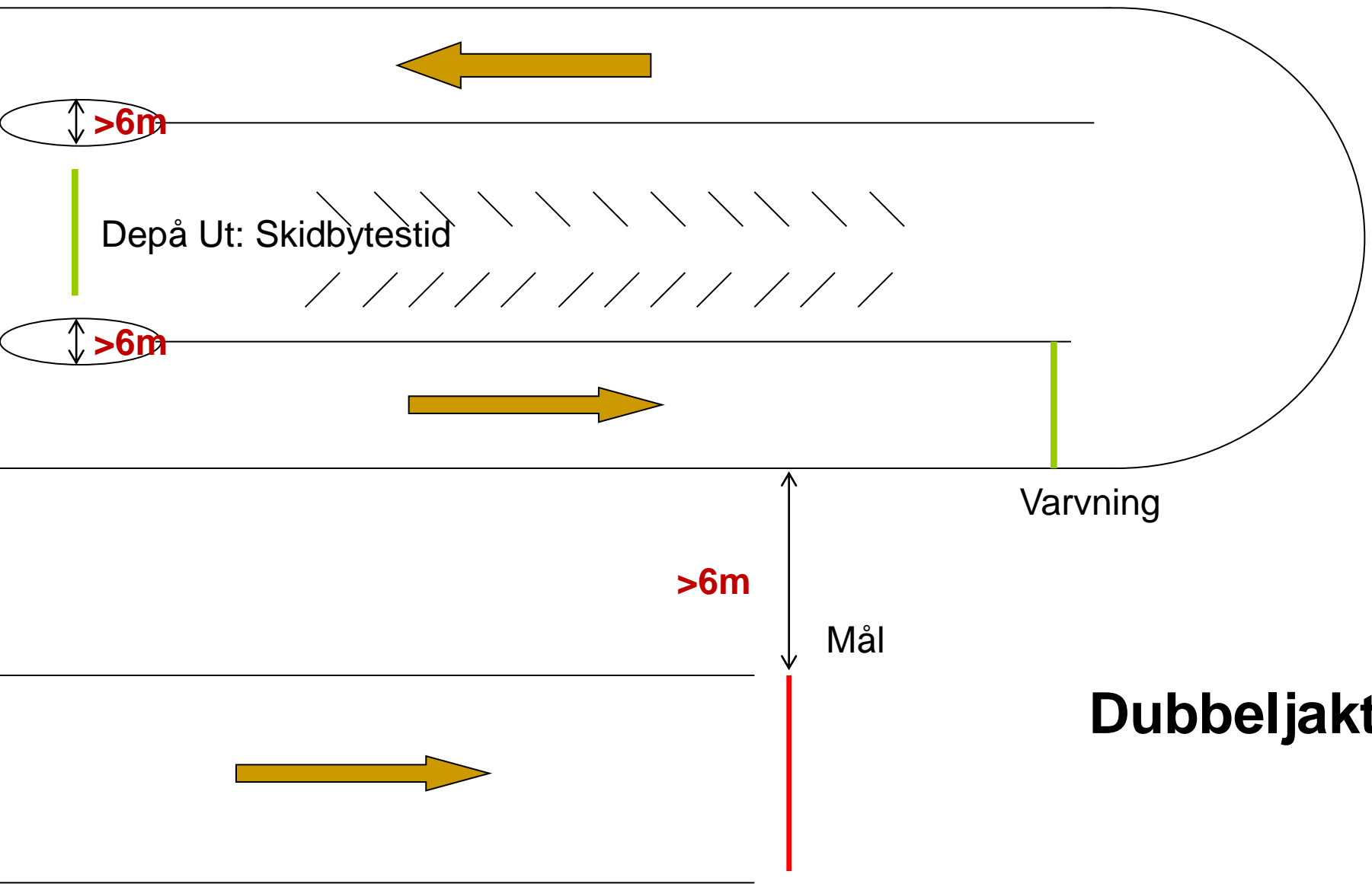

$>6m$

Depå Ut: Skidbytestid

$>6m$

Varvning

$>6m$

Mål

**Dubbeljakt**

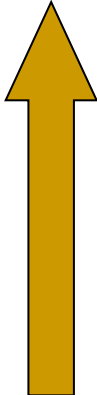
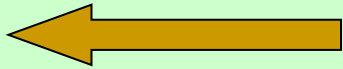

Växlingschipläsare

**Stafett**

Ingång för åkare

"Förbjudet område"

Mål

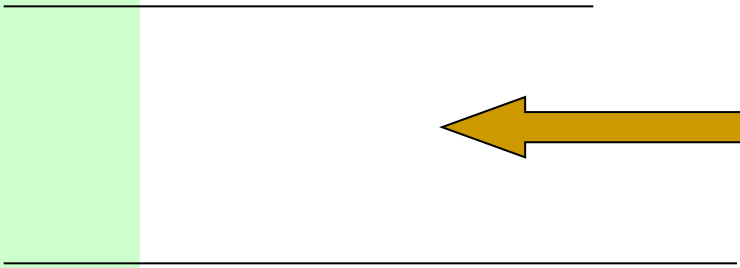
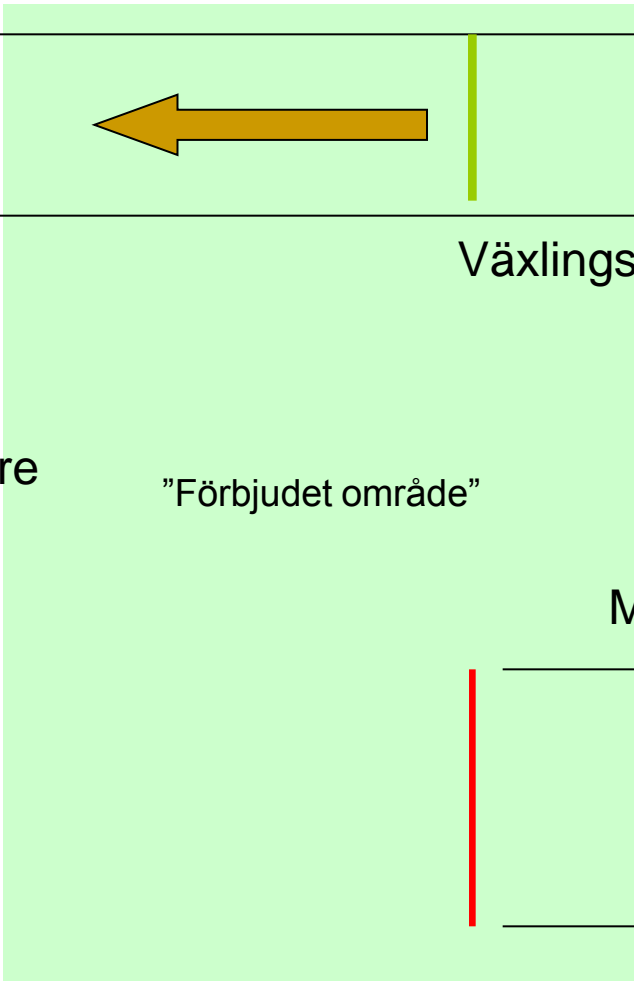
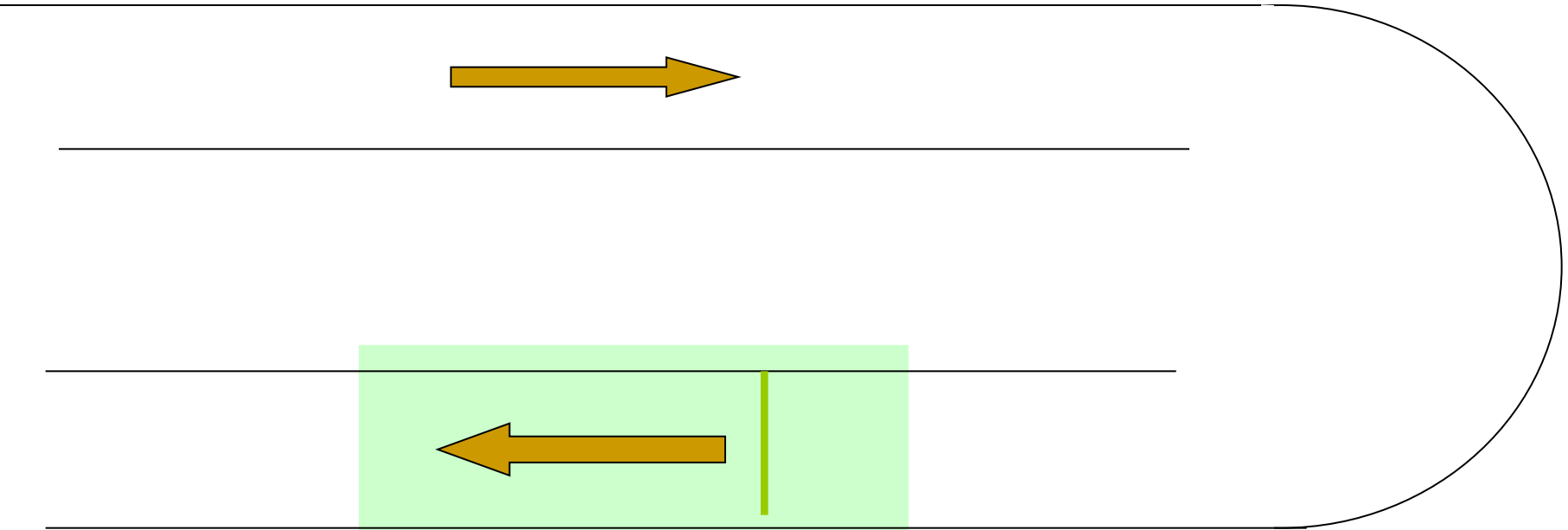



# Anmälningar

1. Anmälningsfilen från SSF TA
  - Föranmälningar  
OCH
  - Efteranmälningar som arrangören får in före  
lottning!!! → Alla data rätt direkt!
2. Personfilen
3. *Inget annat*
4. *Inget annat*
5. *Inget annat*
6. *Inget annat*
7. Excel, Manuell inmatning



SVENSKA SKIDFÖRBUNDET  
SWEDISH SKI ASSOCIATION

Huvudsponsor





# Tidtagningsutrustning

- 2 st oberoende system
  - 1 elektroniskt/chip
  - 1 "manuellt"
- System A
  - Godkänd startgrind med dubbla kontakter (delas med system B)
  - Startklocka
  - Chipläsare eller klocka för mellantider/förvarning
  - Chipläsare eller målklocka
  - 1 eller flera datorer + skrivare



SVENSKA SKIDFÖRBUNDET  
SWEDISH SKI ASSOCIATION

Huvudsponsor







# Tidtagningsutrustning (forts)

- System B
  - Godkänd startgrind med dubbla kontakter (delas med system A)
  - Reservstartklocka
  - Målklocka med tryckknapp
  - 1 dator
- Kommunikation inne-ute: helst headset
  - Stör mindre
  - Blicken fokuserad på klockan



SVENSKA SKIDFÖRBUNDET  
SWEDISH SKI ASSOCIATION

Huvudsponsor





# Tidtagningspersonal

- Ute
  - Starter
  - Startbiträde
  - Huppgubbe (Knapptryckare)
  - Nummerläsare
  - Nummerskrivare
- Inne
  - Startbevakare
  - Klockoperatör
  - Protokollförare (Bisittare)
  - Målkameraoperatör
  - Tidtagningsschef



SVENSKA SKIDFÖRBUNDET  
SWEDISH SKI ASSOCIATION

Huvudsponsor





# Bemanning Start

Oberoende om tidtagning med chip eller manuellt

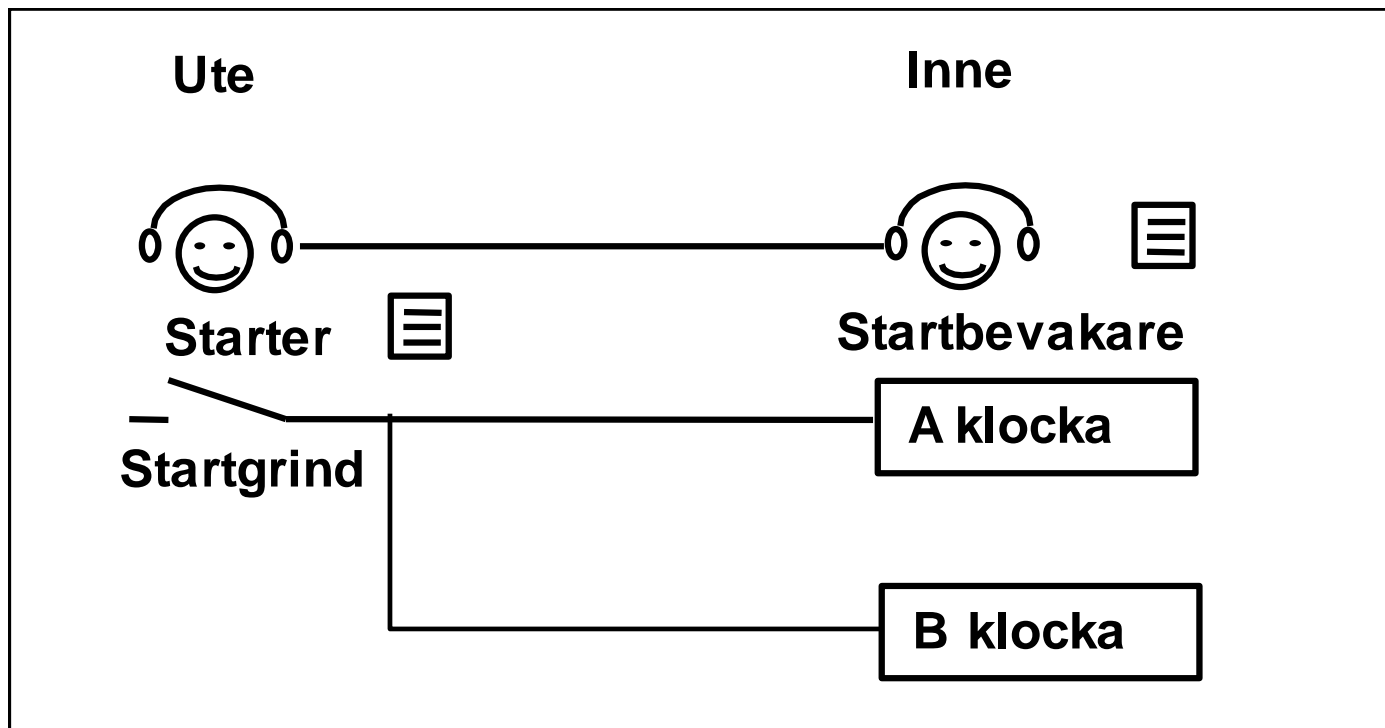

Tidtagarna: Går starten som den ska?

Startpersonalen: Trygghet i.o.m. kontakt med tidtagarna



SVENSKA SKIDFÖRBUNDET  
SWEDISH SKI ASSOCIATION

Huvudsponsor

VATTENFALL



# B-system Mål

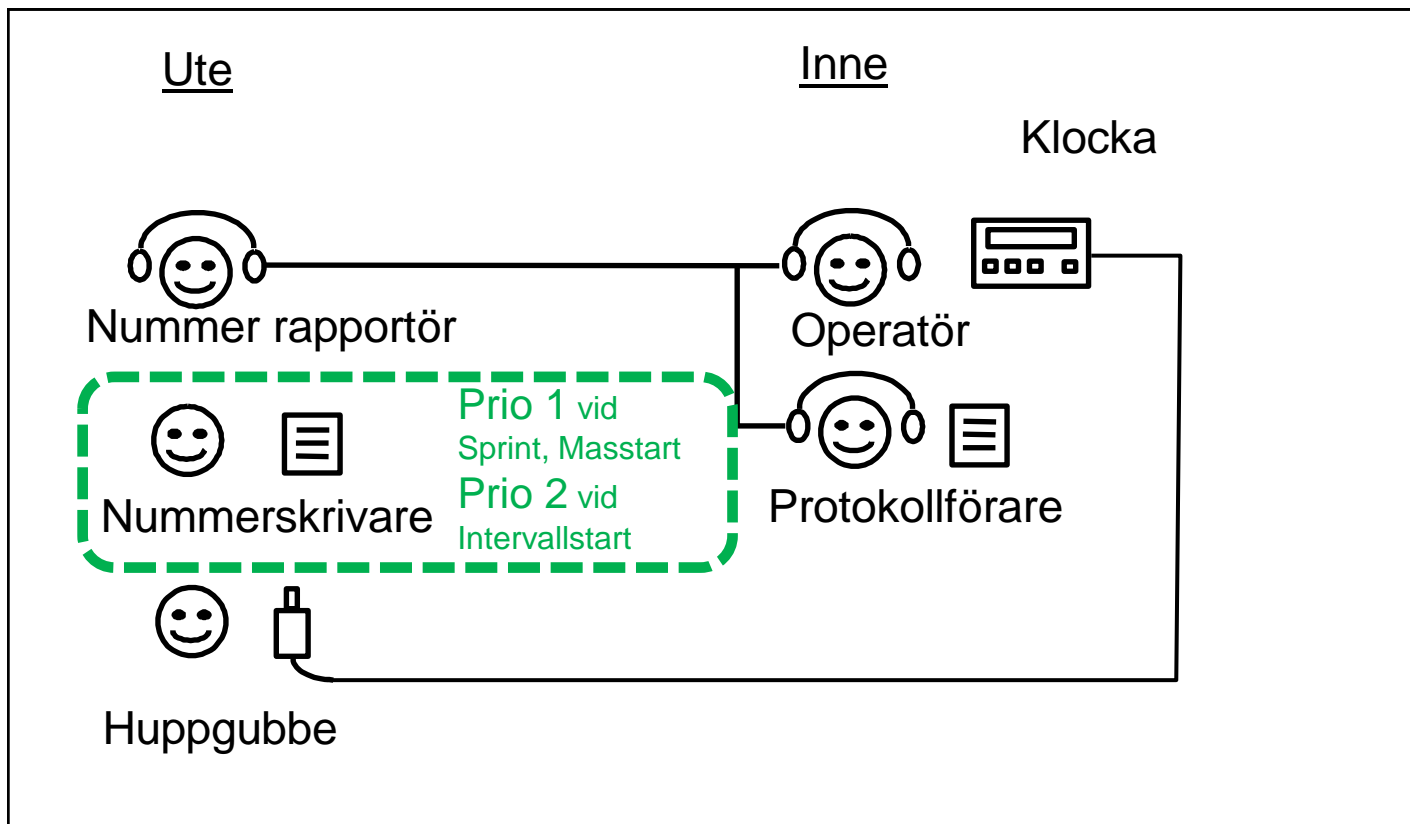

SVENSKA SKIDFÖRBUNDET  
SWEDISH SKI ASSOCIATION

Huvudsponsor





# Förbered kablar

- Planera vilka positioner som ska användas
  - Speaker, Stadionlayout bestämmer var det ska tas tid: Start, Mellantid i skogen, Varvning, Växling, Mål
- Drag kablar i GOD tid och testa (Tar tid!!)
  - Utrustning som behöver kablar:
    - Startgrind, Chipläsare, Huppknapp (mål), Fotocell
    - Headset Start, Mellantid, Mål
  - Vart ska kablarna:
    - Tidtagningsrum, Speakerrum
  - Vem bygger ihop, testar och använder utrustningen?
    - Samma person?
    - Tillgänglig under tävlingen?



SVENSKA SKIDFÖRBUNDET  
SWEDISH SKI ASSOCIATION

Huvudsponsor





# Tidtagning i sprintheat

- Registrering av exakt starttid (1/100 s) på heaten
  - Skottsensor, brytare i bräda/grind, tryckknapp/startgrind
- Tidtagning med chip/målfotokamera
- Dubbel/Enkelchip
- A och B system
- Kommunikation mellan start och mål



SVENSKA SKIDFÖRBUNDET  
SWEDISH SKI ASSOCIATION

Huvudsponsor





# Kontrollera resultaten

- Jämför resultatet från A och B systemet (tidtagare/sekretariat, motläs)
- Kontrollera tävlingsdata på resultatlistor (sekretariat/TD)
- Kontrollera FIS punktpåslag (TD)
- Kontrollera att rätt faktor använts vid beräkning (TD)
- Gör stickprov på tävlingspunkterna (TD)
- Verkar resultatet vara riktigt?
- Signera listorna (TD)



SVENSKA SKIDFÖRBUNDET  
SWEDISH SKI ASSOCIATION

Huvudsponsor





# Exempel sprint

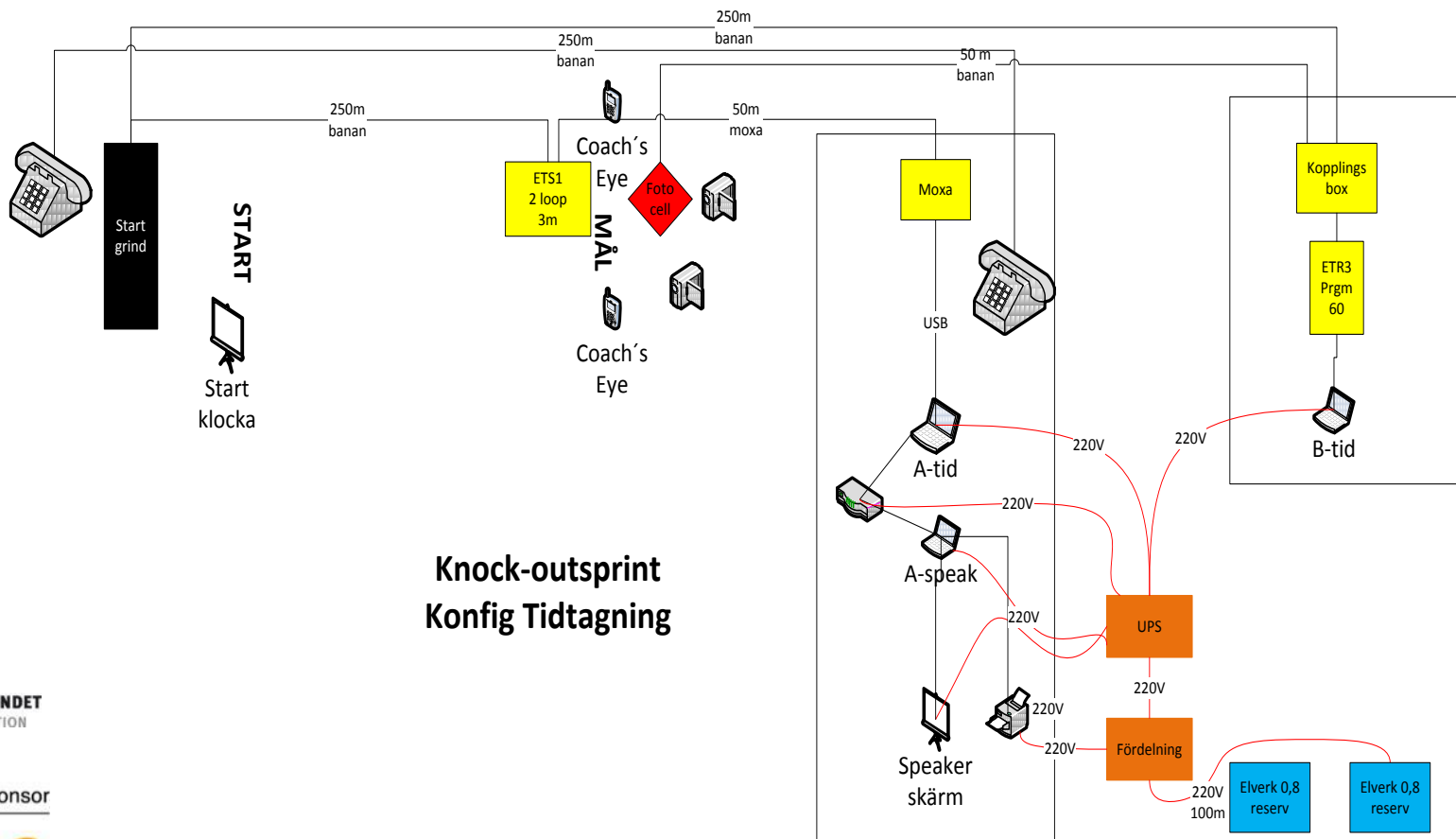

**Knock-outsprint  
Konfig Tidtagning**



SVENSKA SKIDFÖRBUNDET  
SWEDISH SKI ASSOCIATION

Huvudsponsor







# Exempel masstart

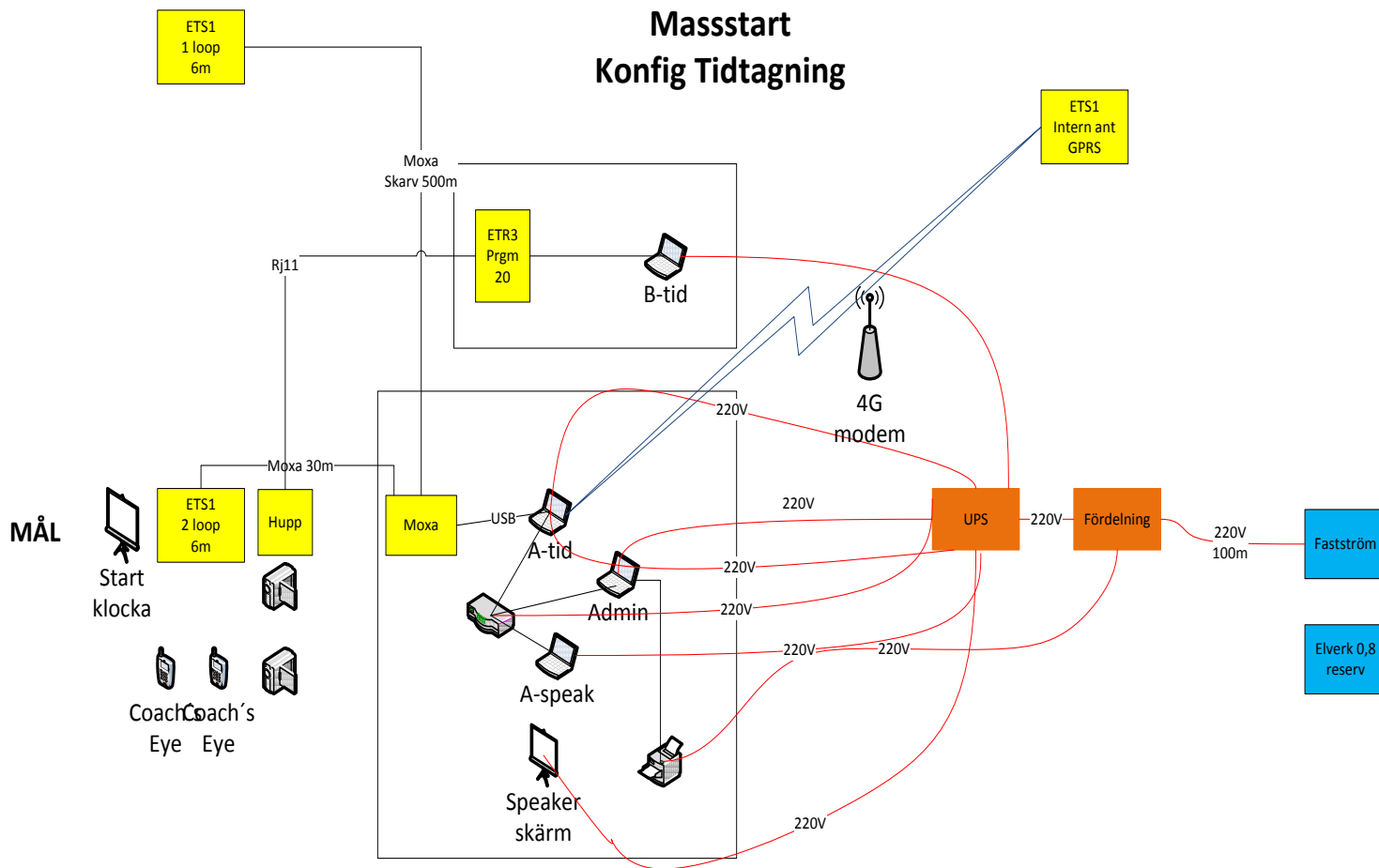

Huvudsponsor





## Checklista - Anmälan

- Var arrangemanget korrekt registrerat på SSF TA?
- Hur många har anmält sig på annat sätt än SSF TA?
- Kontrollera att ingen har Klubb=Svenska Skidförbundet eller SWE
- Kontrollera att alla har FIS kod (till FIS tävling).
- Gör stickprov på att koderna och punkterna stämmer.
- Har efteranmälda åkare plockats från Personfilen(ssfpersoncc.xml)?
- Om åkarna saknats i personfilen: Har man meddelat aktuell klubb att uppdatera sitt medlemsregister så att problemet försvinner till nästa arrangör?



SVENSKA SKIDFÖRBUNDET  
SWEDISH SKI ASSOCIATION

Huvudsponsor





## Checklista – Hur skall tävlingen genomföras?

- Vilket system/program?
- Om inte SSF Timing: Varför inte?
- Om SSF Timing: Har installationen gått bra?
- Vilken typ av klocka? Start med grind eller inte?
- Mellantider? Antal, placering, kommunikation?
- Mål med fotocell? Knapp? Chipläsare?
- Vilken tidsnoggrannhet används? (sekunder, tiondelar, hundradelar)
- Speakerstöd?



SVENSKA SKIDFÖRBUNDET  
SWEDISH SKI ASSOCIATION

Huvudsponsor





## Checklista – Förberedelser med tidtagningssystemet?

- Har man genomfört träningstävlingar?
  - Antal race? Antal deltagare?
  - Har man tränat hela genomförandet
- Har man tränat på att hantera problem som kan uppkomma under tävlingen?
  - Strykningar, brytningar, diskvalifikationer? Rapportering?
  - Åkare startar vid fel tid
  - Fel nummer inmatat på klockan
  - För få eller för många pulser från startgrind, fotocell, tidknapp
  - Åkare som saknar nummerlapp
  - Många passeringar på kort tid
  - Målfoto: Hur fotografera? Hur visa bilden? Tidsfaktorn?
- **Funktionstest på tävlingsdagen, få ett klartecken före start!**



SVENSKA SKIDFÖRBUNDET  
SWEDISH SKI ASSOCIATION

Huvudsponsor





## Checklista – Funktionärsträning

- Har tidtagningsfunktionärerna tränat på de uppgifter de kommer att ha under tävlingen?
- Har man tränat med samma utrustning man kommer att använda under tävlingen? Klockor, Headset, Radio, Papparsprotokoll/Blädderblock



SVENSKA SKIDFÖRBUNDET  
SWEDISH SKI ASSOCIATION

Huvudsponsor





## Checklista – Säkerhetsåtgärder

- Hur många skriver nummer vid olika tidtagningspositioner?
- Vilka Backupsystem finns? Backupklocka(or, Vilka positioner, samma noggrannhet som huvudsystem
- Vilka Backupsystem finns? Backup resultatdator? Samma system eller annat, om nytt system och är van vid gammalt kan det vara bra att använda det gamla som backup
- Pappersprotokoll från tidtagningspositioner?
- Hur klarar man ett strömavbrott?



SVENSKA SKIDFÖRBUNDET  
SWEDISH SKI ASSOCIATION

Huvudsponsor

